



**DR-S4**

**gebruikershandleiding | mode d'emploi  
bedienungsanleitung | user manual**

# NL | DR-S4

## gebruikershandleiding

### Inhoud

<b>Leveringsomvang</b> .....	<b>4</b>
Componenten .....	6
<b>Montage</b> .....	<b>7</b>
<b>Gebruik</b> .....	<b>8</b>
<b>Algemene informatie</b> .....	<b>9</b>
Gebruikershandleiding lezen en bewaren .....	9
Normaal gebruik .....	9
Uitleg van de symbolen.....	9
<b>Veiligheid</b> .....	<b>11</b>
Uitleg van de instructies.....	11
Algemene veiligheidsvoorschriften.....	12
<b>Eerste gebruik</b> .....	<b>16</b>
Papierversnipperaar en leveringsomvang controleren .....	16
De papierversnipperaar monteren.....	17
<b>Bediening van het apparaat</b> .....	<b>17</b>
Papier .....	19
Cd's.....	19
Bankpassen.....	20
<b>De opvangbak legen</b> .....	<b>20</b>
<b>Verstopping van papier, cd's of bankpassen</b> .....	<b>21</b>
<b>Wanneer het apparaat niet wordt gebruikt</b> .....	<b>21</b>
<b>Reiniging</b> .....	<b>22</b>
<b>Opslag</b> .....	<b>23</b>
<b>Storingstabel</b> .....	<b>23</b>
<b>Technische gegevens</b> .....	<b>25</b>
<b>Conformiteitsverklaring</b> .....	<b>26</b>
<b>Weggoien</b> .....	<b>26</b>
Verpakking weggoien .....	26
Apparaat weggoien.....	26
<b>Garantiekarta</b> .....	<b>27</b>



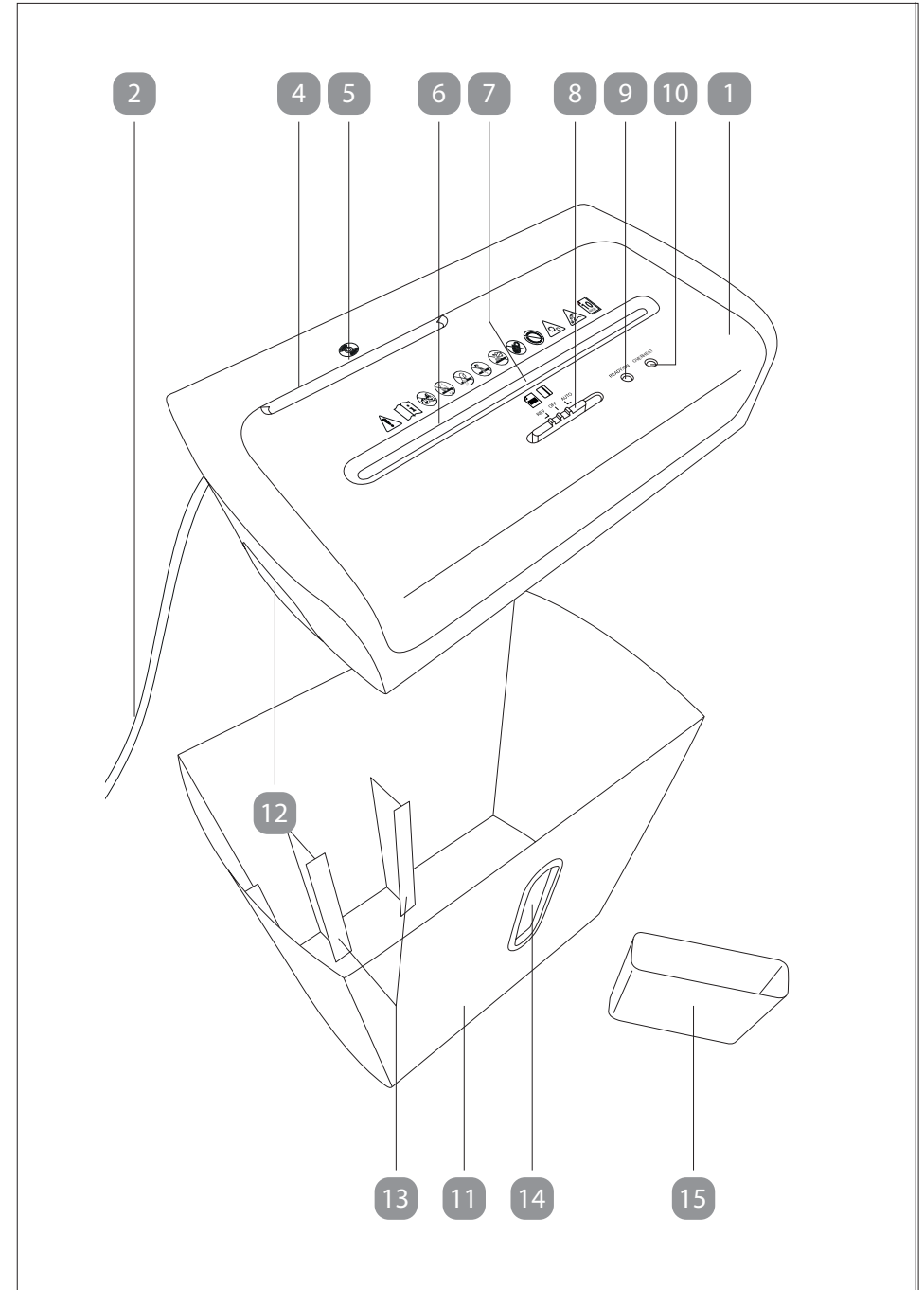
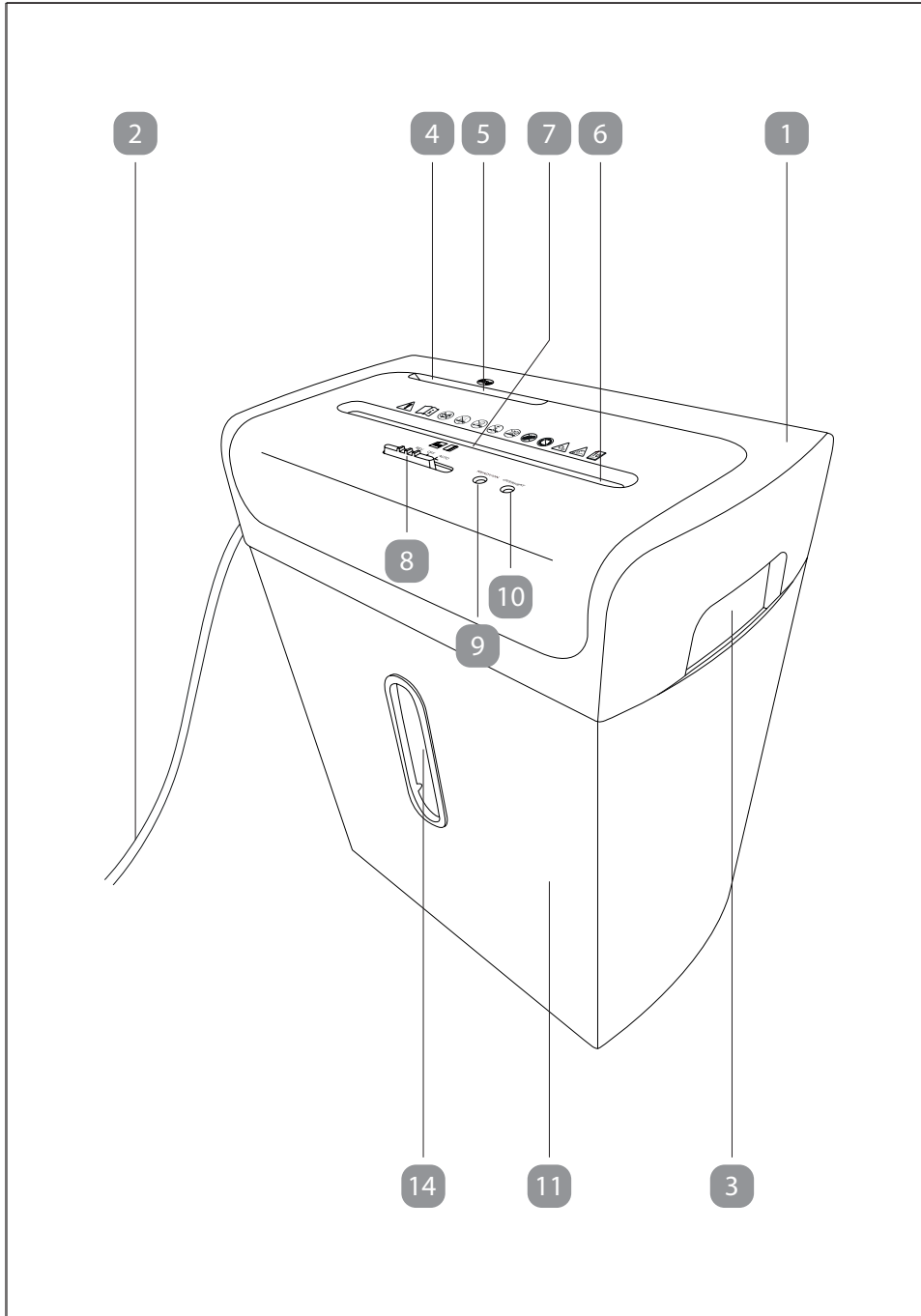

## Componenten

- 1 Snijkop
- 2 Netsnoer met stekker
- 3 Draaggreep voor snijkop, 2x
- 4 Invoersleuf voor cd's
- 5 Herkenningssensor voor cd's (geïntegreerd)
- 6 Invoersleuf voor papier/bankpassen
- 7 Herkenningssensor voor papier/bankpassen (geïntegreerd)
- 8 Schakelaar (**REV/OFF/AUTO**)
- 9 **READY/ON**-LED
- 10 **OVERHEAT**-LED
- 11 Opvangbak
- 12 Veiligheidsschakelaar (geïntegreerd)
- 13 Geleiderail voor cd-opvangbak, 2x
- 14 Kijkvenster
- 15 Opvangbak voor cd's

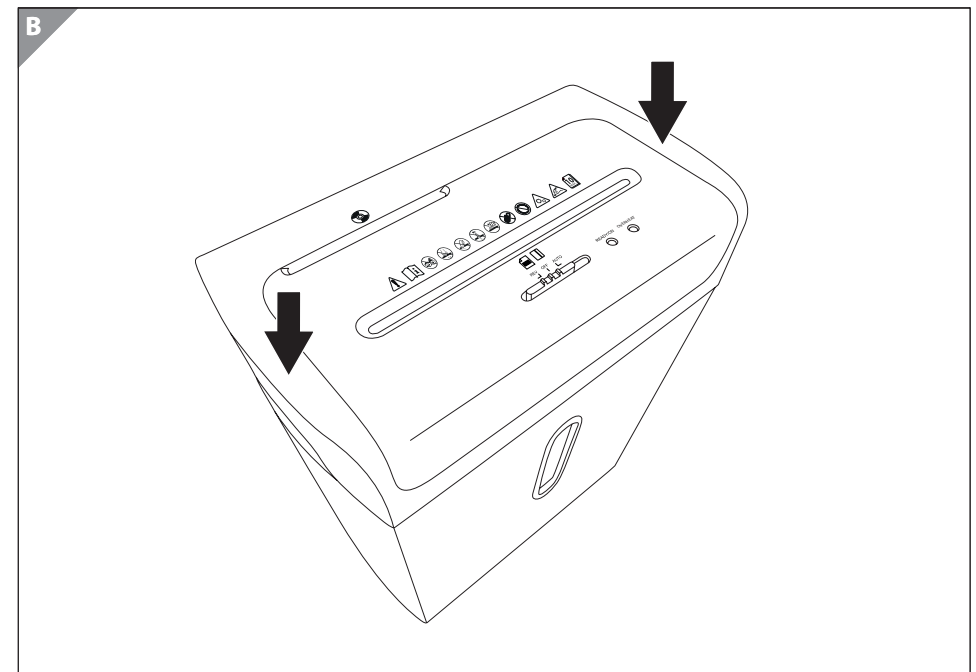
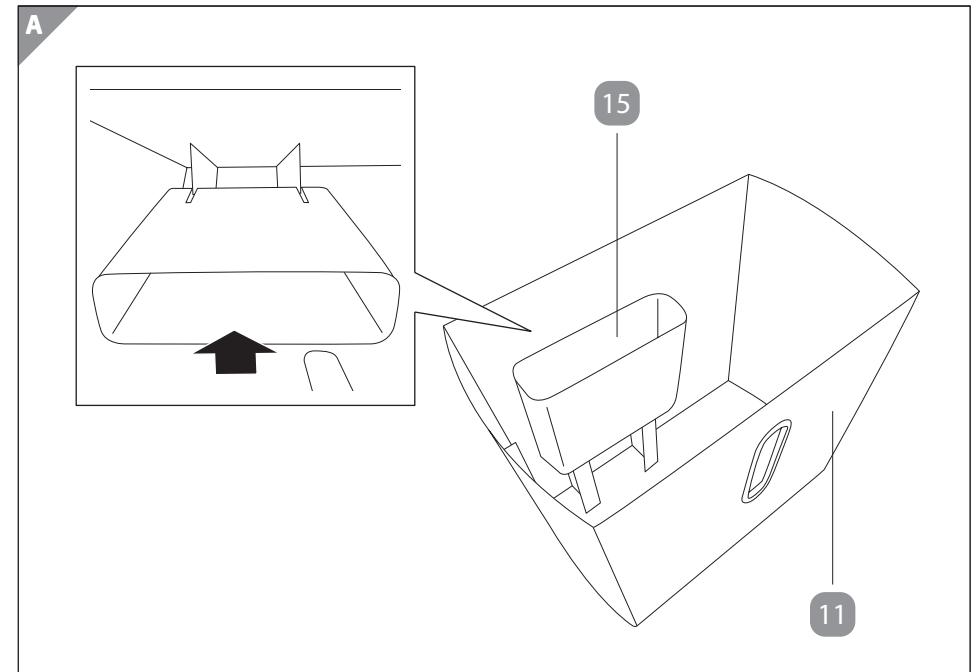

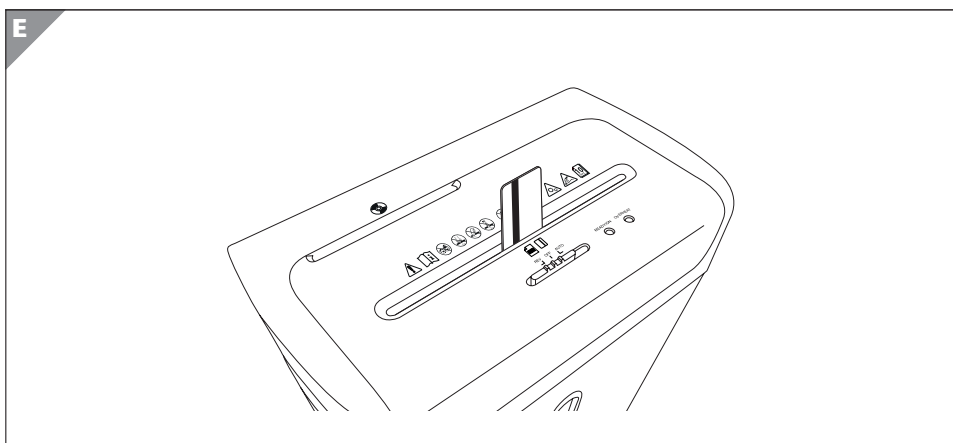
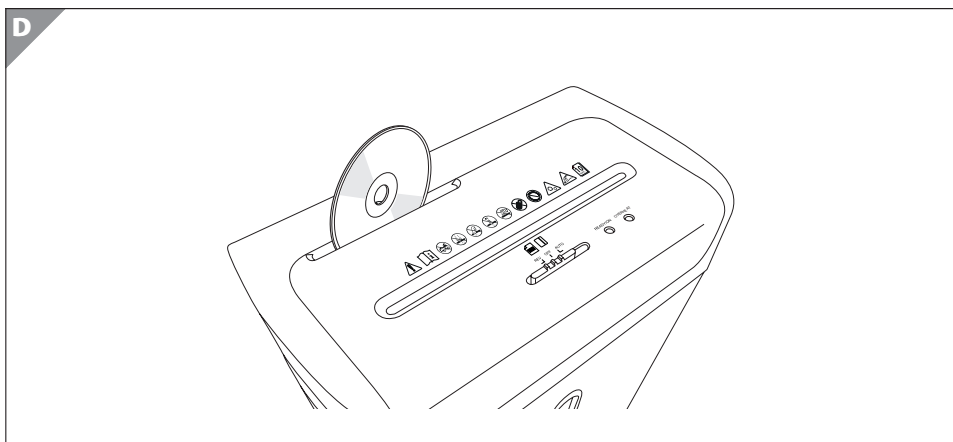
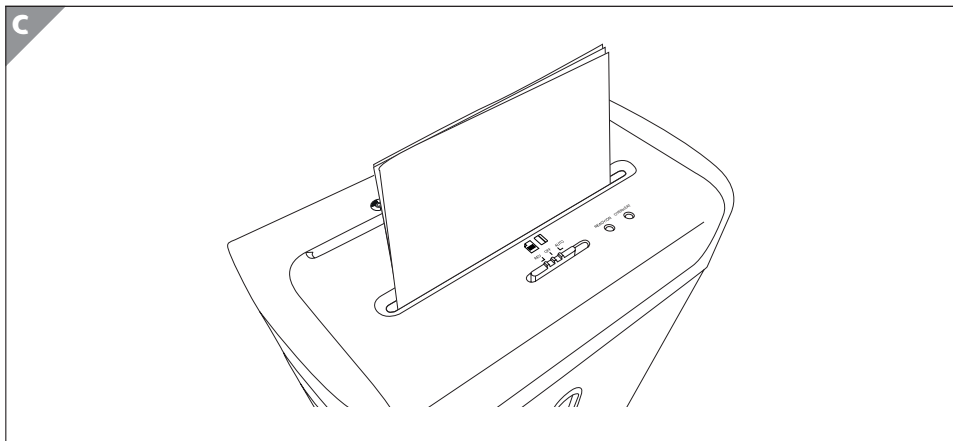

## Algemene informatie

### Gebruikershandleiding lezen en bewaren



Deze gebruikershandleiding hoort bij deze papierversnipperaar. De handleiding bevat belangrijke informatie over de ingebruikname en het onderhoud. Lees de gebruikershandleiding, vooral de veiligheidsinstructies, zorgvuldig voordat u de papierversnipperaar gebruikt. Het niet opvolgen van deze gebruikershandleiding kan leiden tot ernstige verwondingen of schade aan de papierversnipperaar.

Bewaar de gebruikershandleiding voor later gebruik. Zorg ervoor dat u de handleiding meegeeft als u de papierversnipperaar aan derden uitleent of doorgeeft. De gebruikershandleiding is gebaseerd op de in de Europese Unie geldende normen en regels. Neemt u in het buitenland de voor dat land specifieke richtlijnen en wetten in acht.

De gebruikershandleiding kan via de klantenservice in pdf-formaat worden opgevraagd.

### Normaal gebruik

De papierversnipperaar is uitsluitend bedoeld voor het versnipperen van papier, cd's en bankpassen.

Gebruik de papierversnipperaar alleen zoals beschreven in deze gebruikershandleiding.

Elk ander gebruik geldt als onjuist gebruik en kan materiële schade of zelfs letsel veroorzaken. De papierversnipperaar is geen speelgoed.

De fabrikant of leverancier aanvaardt geen aansprakelijkheid voor schade veroorzaakt door niet-reglementair of onjuist gebruik.

### Uitleg van de symbolen

De volgende symbolen en signalwoorden worden in deze handleiding, op de papierversnipperaar of op de verpakking gebruikt.



Conformiteitsverklaring (zie hoofdstuk “Conformiteitsverklaring”): Met dit symbool gekenmerkte producten voldoen aan alle toepasselijke verordeningen van de Europese Economische Ruimte.



Het symbool geeft aan dat het product een bouwtype van Beschermingsklasse II heeft (dubbele isolering). Een veiligheidsaansluiting op de elektrische aarding (massa) is niet nodig.



Gebruik de papierversnipperaar alleen binnen.



Algemeen waarschuwingsteken.



Lees voordat u de papierversnipperaar in gebruik neemt de gebruikershandleiding aandachtig door en bewaar deze voor later gebruik.



Geen speelgoed! Gebruik door kinderen alleen onder deskundig toezicht.



Plaats uw handen niet in de invoersleuf!



Houd dassen, sjaals en losse kleding uit de buurt van de invoersleuf!



Sproei geen olie of andere smeermiddelen in de invoersleuf. Gebruik geen spuitbussen/aerosolen in de buurt van het apparaat!



Plaats geen paperclips of nietjes in de invoersleuf!



Dit symbool duidt op gevaar voor letsel door bewegende delen. Raak nooit bewegende delen zoals snijbladen aan, als de papierversnipperaar aanstaat.



Scherpe randen, niet aanraken.



Steek nooit meer dan 10 vellen papier gelijktijdig in de invoersleuf.



Invoersleuf voor cd's/dvd's/blu-rays. Voer in de invoersleuf voor cd's altijd slechts één cd/dvd/blu-ray tegelijk in.



Invoersleuf voor papier.



Invoersleuf voor bankpassen. Voer in de invoersleuf voor bankpassen altijd slechts één bankpas tegelijk in.

**REV**

Schakelaar **8** op **REV**: de **READY/ON**-LED **9** brandt groen. De messen van de papierversnipperaar draaien nu achteruit. Zo schuiven ze het papier, de bankpas of de cd via de invoersleuf naar buiten.

**OFF**

Schakelaar **8** op **OFF**: de **READY/ON**-LED **9** is uit. Het snijmechanisme is gestopt en het apparaat is uitgeschakeld.

**AUTO**

Schakelaar **8** op **AUTO**: de **READY/ON**-LED **9** brandt groen. De papierversnipperaar is ingeschakeld en klaar voor gebruik.

## Veiligheid

### Uitleg van de instructies

In deze gebruikershandleiding worden de volgende symbolen en signalwoorden gebruikt.



Dit waarschuwingssymbool/-woord wijst op een gevaar met een middelhoog risico. Wanneer dit gevaar niet vermeden wordt, kan het leiden tot de dood of een ernstige verwonding.



Dit waarschuwingssymbool/-woord wijst op een gevaar met een laag risico. Wanneer dit gevaar niet wordt vermeden, kan het lichte of matige verwondingen tot gevolg hebben.

**OPMERKING!**

Dit signaalwoord waarschuwt voor mogelijke materiële schade.



Dit symbool geeft nuttige extra informatie over de montage of het gebruik.

**Algemene veiligheidsvoorschriften****Gevaar voor elektrische schokken!**

Onjuiste elektrische installatie of te hoge netspanning kunnen leiden tot een elektrische schok of tot kortsluiting.

- Sluit de papierversnipperaar alleen binnen aan en alleen op een correct geïnstalleerd stopcontact van 220-240 V~.
- Sluit de papierversnipperaar alleen aan op een gemakkelijk toegankelijk stopcontact, zodat u hem bij een storing snel uit het stopcontact kunt trekken.
- Gebruik de papierversnipperaar niet als er zichtbare schade is of als de stroomkabel of de stekker defect is.
- Als de stroomkabel van de papierversnipperaar beschadigd is, moet deze door de fabrikant of diens klantenservice of een reparateur worden vervangen.
- Open het apparaat niet zelf, maar laat reparaties over aan een reparateur. Ga daarvoor naar een reparatiedienst. Bij zelf uitgevoerde reparaties, veranderingen, onjuiste aansluiting of foutieve bediening is er geen aansprakelijkheid en garantie van toepassing.
- Alleen onderdelen die voldoen aan de originele apparaatgegevens mogen worden gebruikt voor reparaties. Elektrische en mechanische onderdelen die essentieel zijn voor de

bescherming tegen gevaren, bevinden zich in deze papierversnipperaar.

- De papierversnipperaar mag niet worden gebruikt met een externe tijdschakelaar of apart afstandsbedieningssysteem.
- Zorg ervoor dat de papierversnipperaar en de stroomkabel niet in contact komen met water of andere vloeistoffen.
- Raak de stekker nooit met vochtige handen aan.
- Gebruik de papierversnipperaar niet wanneer u op een vochtige ondergrond staat of wanneer uw handen of de papierversnipperaar nat zijn.
- Trek de stekker nooit aan de kabel uit het stopcontact, maar pak hem altijd bij de stekker vast.
- Gebruik de stroomkabel nooit om het apparaat mee te verplaatsen.
- Houd de papierversnipperaar, de stekker en de stroomkabel uit de buurt van vuur en hete oppervlakken.
- Leg de stroomkabel zo neer dat u er niet over kunt struikelen.
- Vouw de stroomkabel niet op en leg hem niet over scherpe randen.
- Knik het netsnoer niet en wikkel het niet om de papierversnipperaar, omdat de kabel hierdoor kan breken.
- Gebruik de papierversnipperaar alleen binnen. Gebruik deze nooit in vochtige ruimtes.
- Zet het apparaat niet op een plaats waar het in een bad of wastafel kan vallen.
- Raak een elektrisch apparaat dat in het water gevallen is nooit aan. Trek in dergelijke situaties direct de stekker uit het stopcontact.
- Steek alleen papier, cd's en bankpassen in de papierversnipperaar.
- Schakel de papierversnipperaar altijd uit en trek de stekker uit het stopcontact als u hem reinigt, als er een storing optreedt of als u geen zicht heeft op de papierversnipperaar en hem niet gebruikt.



**Risico's voor kinderen en mensen met beperkte fysieke, sensorische of mentale capaciteiten (bijvoorbeeld deels gehandicapte, oudere mensen met een fysieke of mentale beperking) of gebrek aan ervaring en kennis (bijvoorbeeld oudere kinderen).**

- De papierversnipperaar kan door mensen met beperkte fysieke, sensorische of mentale capaciteiten of door mensen met gebrek aan ervaring en kennis worden gebruikt, indien ze onder toezicht staan en de bijbehorende risico's begrijpen.
- Zorg ervoor dat kinderen niet met de papierversnipperaar spelen. Dit is geen speelgoed.
- Laat de papierversnipperaar niet door kinderen gebruiken. Houd kinderen uit de buurt van de papierversnipperaar en het netsnoer.
- Laat de papierversnipperaar als hij wordt gebruikt niet onbeheerd.
- Laat kinderen niet spelen met de verpakingsfolie. Kinderen kunnen er tijdens het spelen in verstrikt raken en stikken.
- Houd het apparaat uit de buurt van huisdieren.
- Wijs ook andere gebruikers op de gevaren!



**Letselgevaar!**

Onjuist gebruik van de papierversnipperaar kan letsel veroorzaken.

- Plaats uw handen niet in de invoersleuf!
- Houd lang en los haar uit de buurt van de invoersleuf!
- Houd stropdassen, sjaals, losse kleding en lange kettingen of armbanden uit de buurt van de invoersleuven.

- Gebruik geen spuitbussen/aerosolen in de buurt van het apparaat!
- Houd cd's bij het invoeren alleen aan de buitenrand vast! Steek geen vinger in het gat in het midden van de cd. Dit kan bij het invoeren van de cd letsel veroorzaken.
- Plaats de papierversnipperaar in de buurt van een volgens de voorschriften geïnstalleerd stopcontact. Het stopcontact moet vrij toegankelijk zijn.
- Verwijder met een borsteltje regelmatig papiersnippers en restanten van bankpassen en cd's van de onderkant van het snijmechanisme.
- Schakel de papierversnipperaar altijd uit en haal de stekker uit het stopcontact voordat u de opvangbak leegt.
- Neem de opvangbak altijd voorzichtig uit de papierversnipperaar. Hierbij komen de scherpe delen van het snijmechanisme namelijk bloot te liggen.
- Gebruik de papierversnipperaar alleen wanneer deze correct is gemonteerd.



**Gevaar voor beschadiging!**

Onjuist gebruik van de papierversnipperaar kan tot beschadigingen leiden.

- Gebruik de papierversnipperaar niet langer dan 5 minuten achter elkaar. Laat hem daarna tot kamertemperatuur afkoelen, voordat u hem weer gebruikt.
- Gooi geen dossierklemmen of nietjes in de invoersleuven.
- Wanneer een van de sensoren in de papierversnipperaar een voorwerp herkent, worden alle snijmechanismen geactiveerd. Houd voorwerpen en ledematen dus ook weg bij de niet-gebruikte invoersleuven.



- Druk het versnipperde papier in de opvangbak niet met uw handen of voeten aan! Zo kunt u de opvangbak namelijk beschadigen.
- Steek geen andere voorwerpen dan papier of bankpassen in de invoersleuf voor papier/bankpassen.
- Steek geen andere voorwerpen dan cd's in de invoersleuf voor cd's.
- Steek altijd slechts één cd of één bankpas in de invoersleuf. Zo voorkomt u dat het snijmechanisme onherstelbaar beschadigt.
- Leeg de opvangbak regelmatig. Als de opvangbak te vol raakt, bestaat het gevaar dat het versnipperde papier en de restanten van bankpassen en cd's van onderaf in het betreffende versnipper-systeem worden getrokken.

## Eerste gebruik

### Papierversnipperaar en leveringsomvang controleren

#### OPMERKING!

#### Gevaar voor beschadiging!

Als u de verpakking onvoorzichtig opent met een mes of een ander scherp voorwerp, kunt u de papierversnipperaar beschadigen.

- Open daarom de verpakking heel voorzichtig!
  1. Haal de papierversnipperaar uit de verpakking.
  2. Controleer of er zichtbare schade is aan de papierversnipperaar of aan onderdelen daarvan. Is dat het geval? Gebruik de papierversnipperaar dan niet. Neem contact op met de klantenservice van de fabrikant. De contactgegevens vindt u op de garantiekaart.
  3. Controleer of de levering compleet is.

## De papierversnipperaar monteren



### Letselgevaar!

Onjuist gebruik van de papierversnipperaar kan letsel veroorzaken.

- Steek de stekker van de papierversnipperaar tijdens de montage niet in een stopcontact.
- De snijkop van de papierversnipperaar bevat scherpe kanten. Ga bij de montage van de papierversnipperaar zeer voorzichtig te werk.
  1. Plaats de opvangbak **11** zodanig voor u, dat het transparante kijkvenster **14** naar u toe is gericht (zie **afb. A**).
  2. Steek daarna de opvangbak voor cd's **15** in de opvangbak. Hiervoor schuift u de opvangbak voor cd's op de geleiderails **13** aan de achterwand van de opvangbak (zie **afb. A**).
  3. Plaats de snijkop **1** op de opvangbak (zie **afb. B**). Om de snijkop op te tillen, gebruikt u de betreffende draaggrepen **3** aan beide zijkanten. U hoort een **luide klik** wanneer de snijkop correct wordt vastgeklit. Dit betekent dat de veiligheidsschakelaar **12** naar behoren werkt.
  4. De papierversnipperaar is met succes gemonteerd en klaar voor gebruik.

## Bediening van het apparaat



### Letselgevaar!

Onjuist gebruik van de papierversnipperaar kan letsel veroorzaken.

- Houd het papier bij het invoeren aan beide kanten vast. Houd uw vinger niet in de buurt van de invoersleuf.
- Houd cd's die zich in de invoersleuf voor cd's bevinden alleen aan de buitenrand vast! Steek uw vinger niet in het gat van de cd. Dit kan bij het naar binnen trekken van de cd letsel veroorzaken.

- Houd bankpassen bij het invoeren aan de smalle kant vast. Houd uw vinger niet in de buurt van de invoersleuf.
1. Schakel de papierversnietiger uit (schakelaar **8** in de stand **OFF**), voordat u de stekker in het stopcontact steekt.
  2. Steek de stekker van het netsnoer **2** in een stopcontact.
  3. Zet de schakelaar in de stand **AUTO**. De **READY/ON-LED** **9** brandt groen en de papierversnipperaar is nu klaar voor gebruik.

### OPMERKING!

#### Gevaar voor beschadiging!

Onjuist gebruik van de papierversnipperaar kan tot beschadigen leiden.

- Gebruik de papierversnipperaar niet langer dan 5 minuten achter elkaar. Laat hem daarna tot kamertemperatuur afkoelen, voor u hem weer gebruikt.
- Steek geen vochtig papier in de invoersleuf. Het kan zich om het snijmechanisme wikkelen en een blokkering veroorzaken.
- Steek geen papier met dossierklemmen in de papierversnipperaar. Hierdoor kan het snijmechanisme worden beschadigd.
- Steek nooit meer dan 10 vellen papier gelijktijdig in de invoersleuf. Hierdoor kan het snijmechanisme worden beschadigd.



- De papierversnipperaar beschikt over een veiligheidsschakelaar **12**, die in geactiveerde toestand de werking van de papierversnipperaar stopt. De veiligheidsschakelaar wordt geactiveerd wanneer de snijkop **1** niet volledig op de opvangbak **11** is geplaatst. U hoort een klik wanneer de veiligheidsschakelaar wordt geactiveerd of gedeactiveerd.
- De papierversnipperaar beschikt over een herkenningssensor voor papier/bankpassen **7** en een herkenningssensor voor cd's **5**. De papierversnipperaar wordt automatisch ingeschakeld, wanneer u papier of bankpassen in het midden van de invoersleuf voor papier/bankpassen **6** steekt. Dat gebeurt ook wanneer u een cd in het midden van de invoersleuf voor cd's **4** steekt.
- Het papier, de bankpassen of de cd wordt automatisch naar binnen getrokken, doordat de betreffende herkenningssensor wordt geactiveerd. Wanneer u te dun papier invoert (bijvoorbeeld luchtpostpapier, carbonpapier of transparant papier), wordt de herkenningssensor voor papier/bankpassen mogelijk niet geactiveerd. Dit is normaal en is geen defect. Voer dan meerdere vellen tegelijk in. Houd er ook rekening mee dat dun papier slechter naar binnen wordt getrokken en dus het snijmechanisme gemakkelijker kan blokkeren.
- De papierversnipperaar wordt bij overbelasting automatisch uitgeschakeld, om schade aan de motor te voorkomen. Haal de stekker van de papierversnipperaar uit het stopcontact en laat hem, tot kamertemperatuur afkoelen. Daarna kunt u het apparaat weer gebruiken.

#### Papier

1. Voer het te versnipperen papier in het midden van de invoersleuf voor papier/bankpassen **6** in (zie **afb. C**).
2. De papierversnipperaar wordt automatisch ingeschakeld en trekt het papier naar binnen. De papierversnipperaar stopt automatisch ongeveer 1 tot 2 seconden na het verwerken van het papier.

#### Cd's

1. Schuif de te vernietigen cd in het midden van de invoersleuf voor cd's **4** (zie **afb. D**).
2. De papierversnipperaar wordt automatisch ingeschakeld en trekt de cd naar binnen. De papierversnipperaar stopt automatisch ongeveer 1 tot 2 seconden na het verwerken van de cd.

## Bankpassen

1. Houd de bankpas aan de smalle kant vast.
2. Schuif de bankpas in het midden van de invoersleuf voor papier/bankpassen **6** (zie **afb. E**).
3. De papierversnipperaar wordt automatisch ingeschakeld en trekt de bankpas naar binnen. De papierversnipperaar stopt automatisch ongeveer 1 tot 2 seconden na het verwerken van de bankpas.

## De opvangbak legen



### Letselgevaar!

Onjuist gebruik van de papierversnipperaar kan letsel veroorzaken.

– Raak het snijmechanisme niet met uw vingers aan.



Versnipper bankpassen uitsluitend wanneer er geen papiersnippers in de opvangbak voor papier/bankpassen liggen. Versnipper alleen papier wanneer er geen verwerkte bankpassen in de opvangbak voor papier/bankpassen liggen. Zo kunt u het afval volgens de voorschriften afvoeren.

Leeg de opvangbak regelmatig, om te voorkomen dat restanten van papier, bankpassen of cd's van onderaf in het snijmechanisme worden getrokken.

1. Schakel de papierversnipperaar uit (schakelaar **8** in de stand **OFF**). De **READY/ON-LED** **9** dooft. Haal de stekker van het netsnoer **2** uit het stopcontact.
2. Haal de snijkop **1** van de opvangbak **11** af.
3. Haal de opvangbak voor cd's **15** uit de opvangbak.
4. Leeg de opvangbak en de opvangbak voor cd's apart.
5. Plaats de opvangbak voor cd's weer in de opvangbak. Plaats daarna de snijkop op de opvangbak (zie **afb. B**). Om de snijkop op te tillen, gebruikt u de betreffende draaggrepen **3** aan beide zijanten. U hoort een **luide klik** wanneer de snijkop correct wordt vastgeklikt. Dit betekent dat de veiligheidsschakelaar **12** naar behoren werkt..

## Verstopping van papier, cd's of bankpassen



### Letselgevaar!

Onjuist gebruik van de papierversnipperaar kan letsel veroorzaken.

– Gebruik in principe geen voorwerpen om vastgelopen papier, cd's of bankpassen te verwijderen. Steek geen voorwerpen, zoals messen, scharen etc. in de invoersleuven.

Bij een verstopping van papier, cd's of bankpassen brandt de **OVERHEAT-LED** **10** rood. De motor van de papierversnipperaar is oververhit geraakt door overbelasting, bijvoorbeeld door invoer van meer dan 10 vellen of meer dan één bankpas/cd tegelijk.

Zo heft u een verstopping op:

1. Zet de schakelaar **8** in de stand **OFF**.
2. Laat de papierversnipperaar volledig afkoelen. Gebruik de papierversnipperaar pas na een rustperiode van minimaal 60 minuten weer.
3. Zet de schakelaar op de stand **REV**. Als de **OVERHEAT-LED** nog steeds rood brandt, dan is de papierversnipperaar nog niet voldoende afgekoeld. Pas wanneer de **READY/ON-LED** **9** groen brandt, is de papierversnipperaar weer klaar voor gebruik. De messen van de papierversnipperaar zullen dan achteruit gaan draaien.
4. De messen schuiven het papier, de bankpas of de cd zo via de invoersleuf naar buiten.
5. Vervolgens zet u de schakelaar op de stand **AUTO**. De papierversnipperaar is weer klaar voor gebruik.

## Wanneer het apparaat niet wordt gebruikt

Wanneer u de papierversnipperaar langere tijd niet heeft gebruikt, doet u het volgende:

1. Zet de schakelaar **8** in de stand **OFF**. De **READY/ON-LED** **9** dooft.
2. Haal de stekker van het netsnoer **2** uit het stopcontact.

## Reiniging



### Gevaar voor elektrische schokken!

Onjuiste bediening kan elektrische schokken veroorzaken.

- Trek de stekker uit het stopcontact voordat u de papierversnipperaar gaat reinigen.
- Zorg ervoor dat er geen water of andere vloeistoffen in de behuizing komen.
- Dompel de papierversnipperaar en het netsnoer nooit in water of andere vloeistoffen onder.



### Letselgevaar!

Onjuist gebruik van de papierversnipperaar kan letsel veroorzaken.

- De papierversnipperaar wordt warm wanneer u hem gebruikt. Laat de papierversnipperaar volledig afkoelen voordat u hem reinigt.
- Raak het snijmechanisme niet met uw vingers aan.

### OPMERKING!

### Gevaar voor beschadiging!

Onjuist gebruik van de papierversnipperaar kan tot beschadigen leiden.

- Gebruik geen agressieve schoonmaakmiddelen, borstels met metalen of nylonharen of scherpe of metalen voorwerpen zoals messen en harde spatels. Deze kunnen het oppervlak beschadigen.

1. Zet de schakelaar **8** in de stand **OFF**. De **READY/ON-LED** **9** dooft. Haal de stekker van het netsnoer **2** uit het stopcontact.
2. Gebruik een droge of licht vochtige doek om de papierversnipperaar van buiten te reinigen en laat dan alle onderdelen grondig drogen.
3. Verwijder achtergebleven papier-, bankpas- en cd-resten regelmatig en voorzichtig van de onderkant van de snijkop **1**, om een storingsvrije werking te garanderen. Gebruik daarvoor een geschikt hulpmiddel (bijvoorbeeld een borstel). Raak het snijmechanisme niet met uw vingers aan.

## Opslag

### OPMERKING!

### Gevaar voor beschadiging!

Onjuist gebruik van de papierversnipperaar kan tot beschadigen leiden.

- Bewaar de papierversnipperaar nooit naast een warmtebron.
- Vouw of plet de stroomkabel nooit.
- Reinig de papierversnipperaar (zie hoofdstuk "Reiniging").
- Bewaar de papierversnipperaar uitsluitend in droge toestand.
- Bewaar de papierversnipperaar altijd op een schone en droge plek, buiten direct zonlicht en buiten bereik van kinderen.
- Bewaar het apparaat in de originele verpakking.

## Storingstabel



### Gevaar voor elektrische schokken!

Wanneer u de papierversnipperaar zelf repareert of ongeschikte onderdelen voor reparaties gebruikt, kan het risico op elektrische schokken toenemen.

- Open het apparaat niet, maar laat reparaties over aan de vakmensen. Ga daarvoor naar een reparatiedienst. Bij zelf uitgevoerde reparaties, veranderingen, verkeerde aansluiting of foutieve bediening is de aansprakelijkheid en garantie niet geldig.

Sommige problemen worden mogelijk veroorzaakt door onbeduidende storingen, die u zelf kunt opheffen. Volg daarvoor de aanwijzingen in onderstaande tabel. Lost dit het probleem niet op? Neem dan contact op met de klantenservice. Repareer de papierversnipperaar niet zelf.

Probleem	Oorzaak	Oplossing
De <b>OVERHEAT</b> -LED brandt rood. De papierversnipperaar schakelt vanzelf uit als u hem gebruikt. De papierversnipperaar is overbelast en daardoor oververhit geraakt.	U heeft te veel papier of meer dan één bankpas/cd tegelijk in de papiervernietiger ingevoerd.	<ol style="list-style-type: none"> <li>1. Zet de schakelaar op de stand <b>OFF</b>.</li> <li>2. Gebruik de papiervernietiger pas na een rustperiode van minimaal 60 minuten weer.</li> <li>3. Zet de schakelaar op de stand <b>REV</b>. De messen van de papierversnipperaar draaien nu achteruit. Zo schuiven ze het papier, de bankpas of de cd via de invoersleuf naar buiten.</li> <li>4. Verminder de hoeveelheid papier, bankpassen of cd's en schakel naar <b>AUTO</b>.</li> <li>5. Gedetailleerde informatie vindt u in het hoofdstuk "Verstopping van papier, cd's of bankpassen".</li> </ol>
	U heeft de papiervernietiger langer gebruikt dan de maximale gebruiksduur van 5 minuten.	<ol style="list-style-type: none"> <li>1. Zet de schakelaar op de stand <b>OFF</b>.</li> <li>2. Gebruik de papiervernietiger pas na een rustperiode van minimaal 60 minuten weer.</li> </ol>

Probleem	Oorzaak	Oplossing
De papierversnipperaar start niet bij het invoeren van papier.	Het is mogelijk dat het papier scheef is ingevoerd. Daardoor wordt de herkenningssensor mogelijk niet geactiveerd.	Steek het papier op de juiste manier in de invoersleuf.
	Het papier is te dun, te zacht of te sterk verkreukeld om de herkenningssensor betrouwbaar te activeren.	<ol style="list-style-type: none"> <li>1. Zet de schakelaar in de stand <b>REV</b>, en trek het papier uit de invoeropening.</li> <li>2. Vouw het papier dubbel en voer het opnieuw in.</li> </ol>
De papierversnipperaar start niet.	De veiligheidsschakelaar is geactiveerd.	Zorg ervoor dat de snijkop correct op de opvangbak is geplaatst. Dit is zo als u een harde klik hoort.

## Technische gegevens

Model:	DR-S4
Netspanning:	220-240 V~, 50 Hz
Vermogensopname:	300 W, 1,3 A
Beschermingsklasse:	II 
Veiligheidsniveau:	P-4 (volgens DIN 66399)
Gewicht:	ca. 5 kg
Afmetingen (B x D x H):	ca. 353 x 210 x 423 mm
Invoerbreedte:	220 mm (A4)
Snijtype:	kruislings
Snelheid:	ca. 2 m/min. voor 1 vel 80 g/m <sup>2</sup> ca. 1,5 m/min. voor 10 vellen 80 g/m <sup>2</sup> ca. 1 m/min. voor 1 bankpas ca. 3,5 m/min. voor 1 cd
Volume opvangbak:	20 liter (papier/bankpas) 0,5 liter (cd)
Papierinvoer:	10 vellen (80 g/m <sup>2</sup> ), 1 bankpas, 1 cd
Snijformaat:	5 x 16 mm
Nominale gebruiksduur:	5 min.

Nominale rustduur:	60 min.
Geluidsniveau:	ca. 70 dB
Bedrijfstemperatuur:	10 – 25 °C
Automatische start/stop-functie:	ja

Technische wijzigingen voorbehouden.

## Conformiteitsverklaring



De EU-conformiteitsverklaring kan worden opgevraagd via het adres dat op de garantiekaart staat vermeld.

## Weggoaien

### Verpakking weggoaien



Scheid het afval van de verpakking. Gooi het karton bij het oud papier en de folie bij het plasticafval.

### Apparaat weggoaien

(Van toepassing in de Europese Unie en andere Europese landen met systemen voor gescheiden inzameling van grondstoffen)



#### Afgedankte apparaten mogen niet met het huisafval worden weggegooid!

Wanneer de papierversnipperaar niet meer kan worden gebruikt, dan bent u **verplicht om het te scheiden van het huisafval**, bijv. door de papierversnipperaar bij een afvalinzamelpunt van uw gemeente in te leveren. Daarmee wordt gegarandeerd dat oude apparaten correct worden gerecycled en dat negatieve gevolgen voor het milieu worden voorkomen. Daarom worden elektrische apparaten met dit symbool aangeduid.

## Papierversnipperaar DR-S4

Voeg het aankoopbewijs en deze ingevulde garantiekaart bij het apparaat!

**2 Jaar  
GARANTIE**

### Klantgegevens:

Naam, voornaam: \_\_\_\_\_

Straat, huisnummer: \_\_\_\_\_

Postcode, plaats: \_\_\_\_\_

Land: \_\_\_\_\_

Telefoonnummer met landnummer: \_\_\_\_\_

E-mailadres: \_\_\_\_\_

### Beschrijving klacht:

Aankoopdatum: \_\_\_\_\_

Datum/handtekening: \_\_\_\_\_

### Opmerking:

Om aanspraak te kunnen maken op de garantie moeten in ieder geval de garantiekaart en het aankoopbewijs overlegd worden, samen met een gedetailleerde beschrijving van het defect. Achteraf toegestuurde garantiekaarten kunnen niet worden geaccepteerd.

### KlantenserviceNL:

**Telefoonnummer:** +31 (0)294-787123, Ma-Vrij 8.00-00.00 uur

**Adres:** 123inkt.nl, Nieuw Walden 56, 1394PC Nederhorst den Berg, Nederland

**E-mailadres:** klantenservice@123inkt.nl

**Website:** www.123inkt.nl

### Klantendienst BE:

**Telefoonnummer:** +32 (0)9 39 64 123, Ma-Vrij 8.00-21.00 uur

**Adres:** 123inkt.be B.V., Rijvisschestraat 118, bus 2, 9052 Gent, België

**E-mailadres:** klantendienst@123inkt.be

**Website:** www.123inkt.be



# FR | DR-S4

## mode d'emploi

### Sommaire

- Contenu de l'emballage ..... 3**
  - Composants .....5
- Montage .....6**
- Utilisation.....7**
- Généralités ..... 8**
  - Lire le mode d'emploi et le conserver .....8
  - Utilisation conforme à l'usage prévu.....8
  - Légende des symboles .....8
- Sécurité .....10**
  - Explication des signalétiques ..... 10
  - Consignes générales de sécurité..... 11
- Première mise en service .....15**
  - Vérifier le destructeur de documents et le contenu de la livraison..... 15
  - Monter le destructeur de documents ..... 16
- Utiliser le destructeur de documents .....16**
  - Papier ..... 18
  - CD ..... 18
  - Cartes de crédit..... 19
- Vider le récipient collecteur.....19**
- Blocage de papier, CD ou carte de crédit.....20**
- En cas de non-utilisation.....20**
- Nettoyage.....21**
- Rangement.....22**
- Tableau des pannes .....22**
- Données techniques.....24**
- Déclaration de conformité .....25**
- Recyclage .....25**
  - Recyclage de l'emballage ..... 25
  - Recyclage de l'appareil usagé..... 25
- Protection des données .....26**
- Carte de garantie.....28**



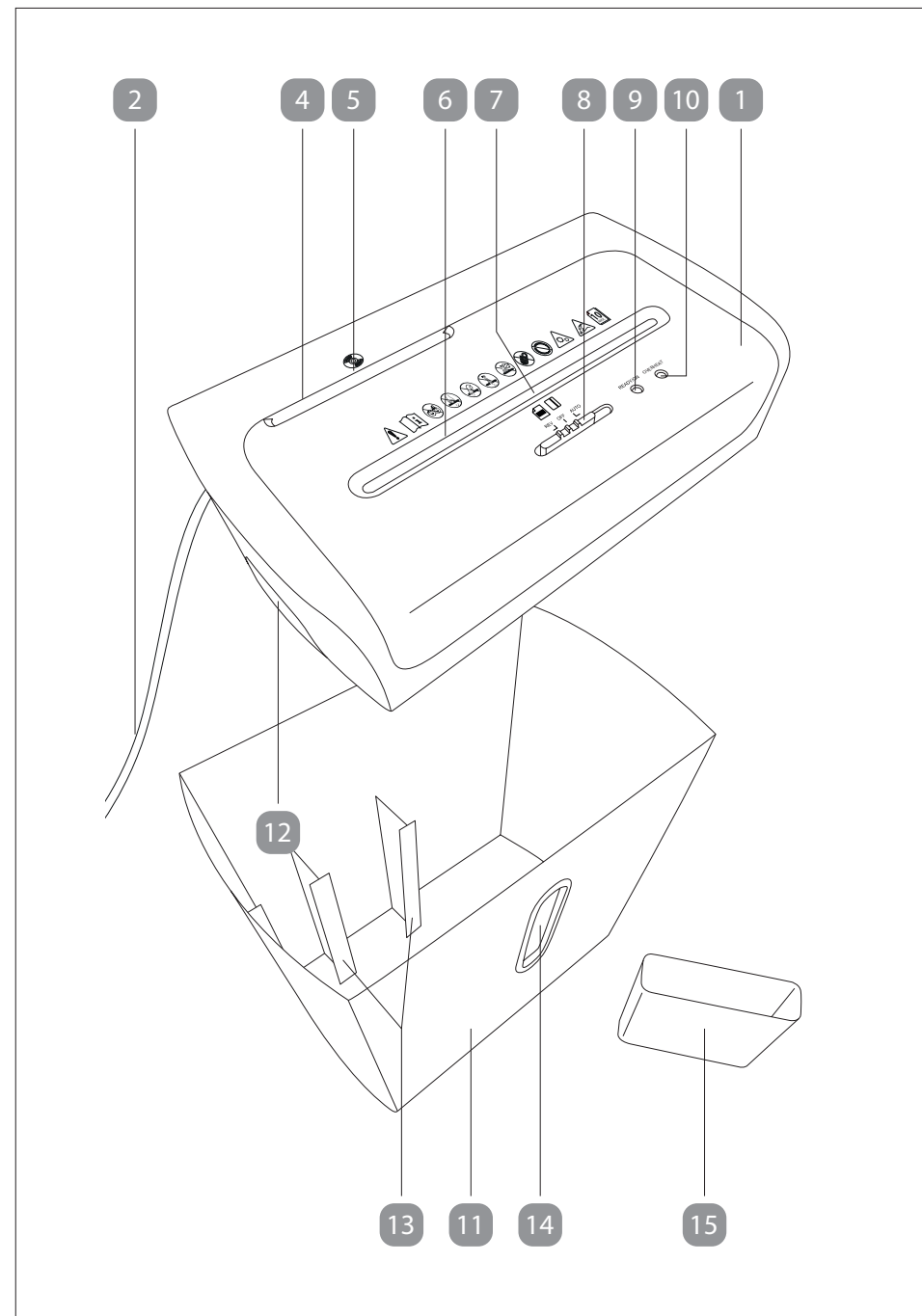
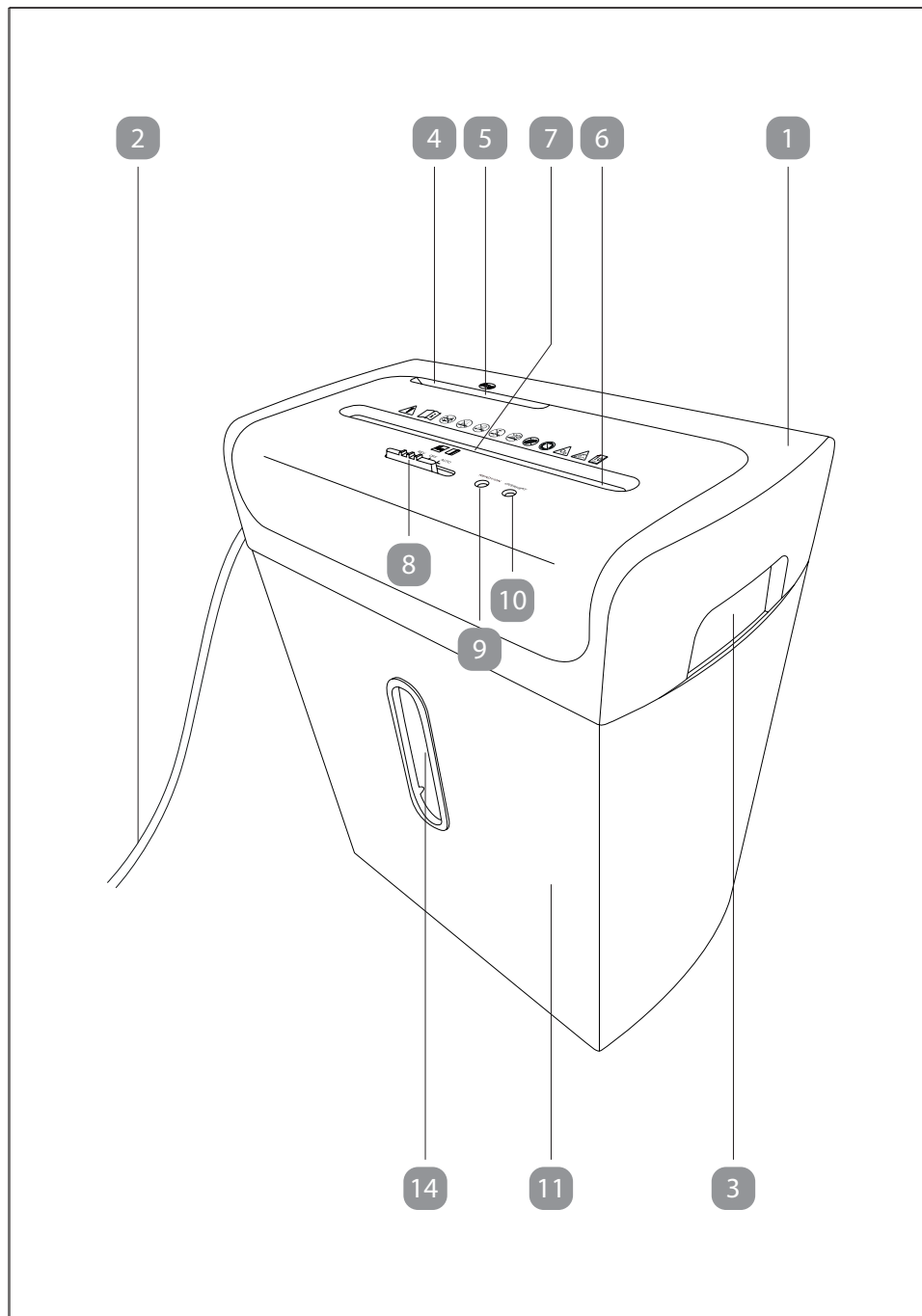



## Composants

- 1 Tête de coupe
- 2 Câble électrique avec fiche réseau
- 3 Poignée pour tête de coupe, 2x
- 4 Fente CD
- 5 Capteur de détection CD (monté)
- 6 Fente papier / cartes de crédit
- 7 Capteur de détection papier / cartes de crédit (monté)
- 8 Bouton-poussoir (**REV / OFF / AUTO**)
- 9 Témoin indicateur **READY/ON**
- 10 Témoin indicateur **OVERHEAT**
- 11 Récipient collecteur
- 12 Interrupteur de sécurité (monté)
- 13 Rail de guidage pour récipient pour CD, 2x
- 14 Fenêtre de visualisation
- 15 Récipient pour CD

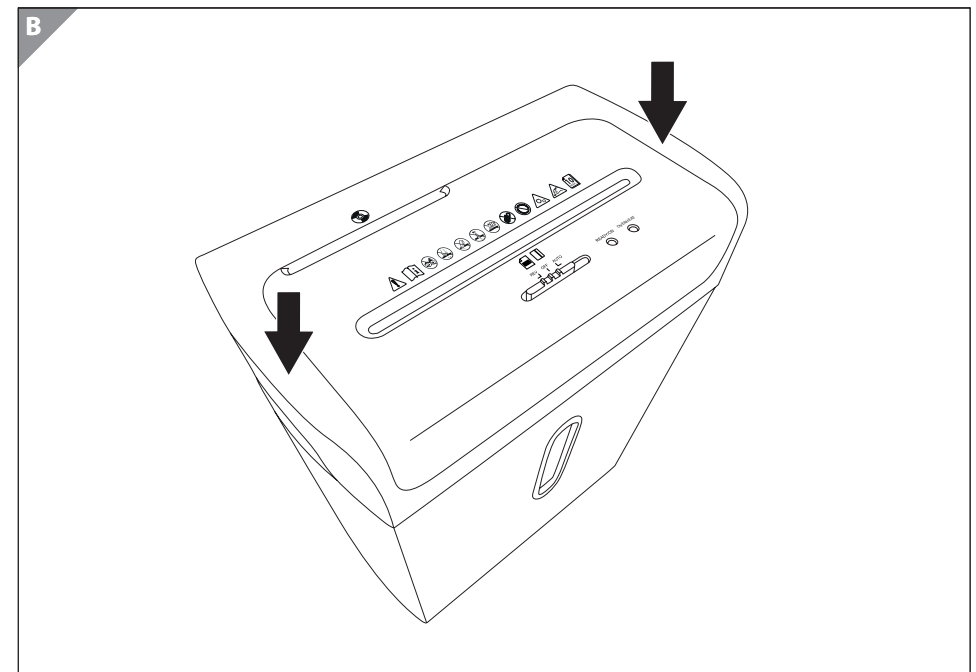
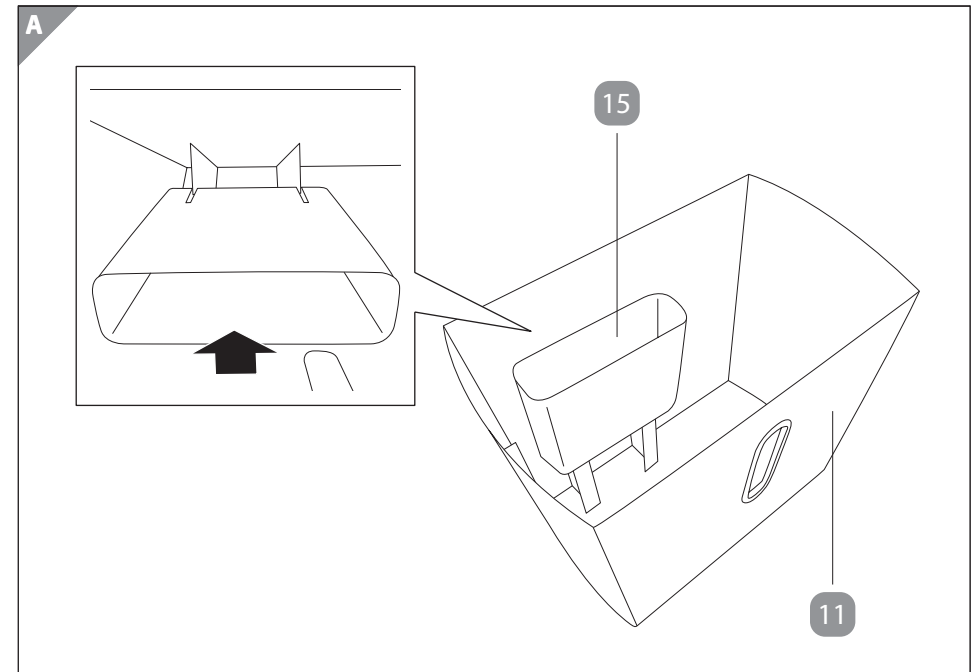

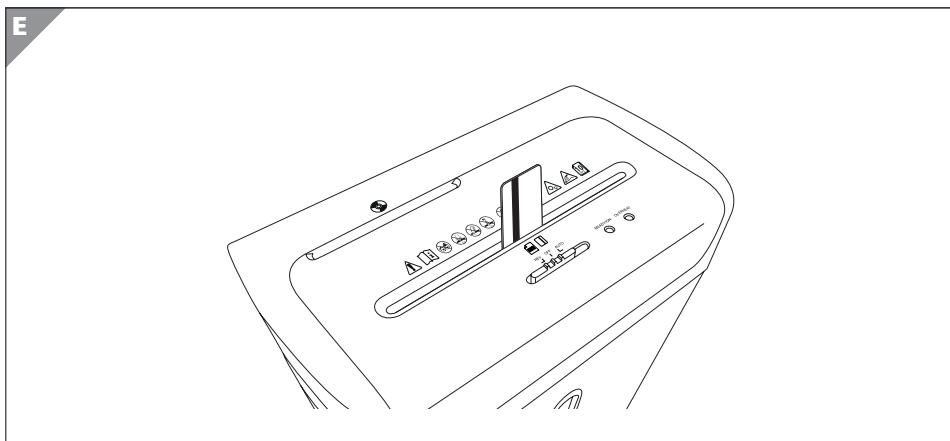
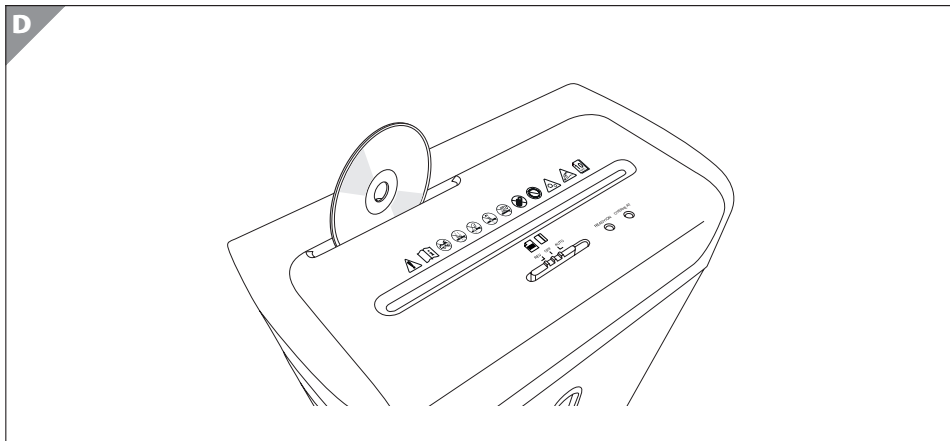
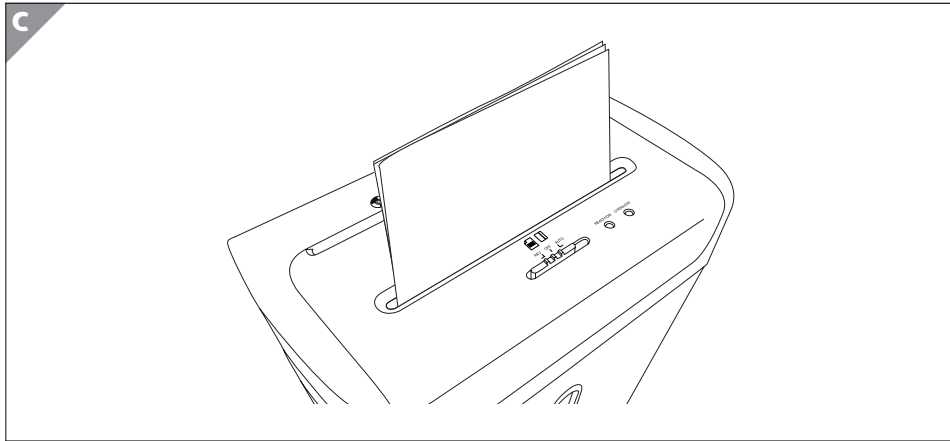

## Généralités

### Lire le mode d'emploi et le conserver



Ce mode d'emploi fait partie de ce destructeur de documents et contient des informations importantes pour la mise en service et l'utilisation.

Lisez attentivement le mode d'emploi avant d'utiliser le destructeur de documents. Ceci concerne en particulier les consignes de sécurité.

Autrement, vous pourriez vous blesser ou endommager le destructeur de documents.

Conservez le mode d'emploi pour des utilisations futures. Si vous transmettez le destructeur de documents à des tiers, joignez obligatoirement ce mode d'emploi.

Le mode d'emploi est basé sur les normes et réglementations en vigueur dans l'Union européenne. À l'étranger, veuillez respecter les directives et lois spécifiques au pays.

Le mode d'emploi peut être demandé au format PDF auprès de notre SAV.

### Utilisation conforme à l'usage prévu

Le destructeur de documents est exclusivement conçu pour déchiqueter du papier, des CD et des cartes de crédit. Il est exclusivement destiné à l'usage privé et n'est pas adapté à une utilisation commerciale.

Utilisez le destructeur de documents uniquement comme cela est décrit dans ce mode d'emploi. Toute autre utilisation est considérée comme non conforme à l'usage prévu et peut provoquer des dommages matériels ou même corporels. Le destructeur de documents n'est pas un jouet pour enfants.

Le fabricant ou le revendeur décline toute responsabilité pour les dommages causés par une utilisation non conforme à l'usage prévu ou incorrecte.

### Légende des symboles

Les symboles et mots signalétiques suivants sont utilisés dans ce mode d'emploi, sur le destructeur de documents ou sur l'emballage.



Déclaration de conformité (voir chapitre « Déclaration de conformité ») : Les produits marqués par ce symbole répondent à toutes les consignes communautaires de l'Espace économique européen.



Le symbole indique que le type de construction du produit correspond à la CLASSE II (double isolation). Le raccord de sécurité à la masse électrique n'est pas nécessaire.



N'utilisez le destructeur de documents que dans des espaces intérieurs.



Informations importantes concernant la sécurité.



Avant la première utilisation du destructeur de documents, lisez attentivement le mode d'emploi et conservez-le pour une consultation future.



Tenez les enfants éloignés du destructeur de documents. Les enfants ne doivent pas utiliser le destructeur de documents !



Ne mettez jamais les doigts dans la fente.



Éloignez les cheveux longs, les vêtements amples, les bijoux, etc de la fente.



Ne mettez pas d'huile ou d'autres lubrifiants dans la fente. N'utilisez pas d'aérosols à proximité de l'appareil !



N'insérez pas de trombones ou d'agrafes dans la fente !



Ce symbole indique un risque de blessures sur les pièces mobiles. Ne touchez à aucune pièce mobile, par ex. les lames, lors du fonctionnement.



Bords tranchants, ne pas toucher.



Ne mettez pas plus de 10 feuilles de papier à la fois dans la fente.



Fente pour CD / DVD / blu-rays. N'insérez toujours qu'un seul CD / DVD / Blu-ray par coupe dans la fente CD.



Fente pour papier.



Fente pour cartes de crédit. N'insérez toujours qu'une carte de crédit par coupe dans la fente papier / cartes de crédit.

**REV**

Bouton-poussoir **8** sur **REV** : le témoin indicateur **READY/ON 9** s'allume en vert. L'outil de coupe du destructeur de documents fonctionne en sens inverse. Le papier, la carte de crédit ou le CD passe en sens inverse par la fente correspondante.

**OFF**

Bouton-poussoir **8** sur **OFF** : le témoin indicateur **READY/ON 9** est éteint. Le dispositif de coupe est à l'arrêt et l'appareil est éteint.

**AUTO**

Bouton-poussoir **8** sur **AUTO** : le témoin indicateur **READY/ON 9** s'allume en vert. Le destructeur de documents est allumé et opérationnel.

## Sécurité

### Explication des signalétiques

Les symboles et mots signalétiques suivants sont utilisés dans ce mode d'emploi.



Ce symbole / mot signalétique désigne un risque à un degré élevé qui, si on ne l'évite pas, peut avoir comme conséquence la mort ou une blessure grave.



Ce symbole / mot signalétique désigne un risque à un degré moyen qui, si on ne l'évite pas, peut avoir comme conséquence des blessures légères ou modérées.



Ce mot signalétique avertit de possibles dommages matériels.



Ce symbole vous offre des informations complémentaires utiles pour l'utilisation ou le maniement de l'appareil.

## Consignes générales de sécurité



### Risque d'électrocution !

Une mauvaise installation électrique, une tension réseau trop élevée ou une mauvaise utilisation peut causer un choc électrique.

- Ne branchez le destructeur de documents que dans des espaces intérieurs et sur une prise électrique de 220 – 240 V~ installée dans les règles.
- Ne branchez le destructeur de documents que sur une prise électrique facilement accessible afin de pouvoir retirer rapidement la fiche en cas d'urgence.
- N'utilisez pas le destructeur de documents s'il présente des dommages visibles ou si le câble électrique ou la fiche réseau sont défectueux.
- Si le câble électrique du destructeur de documents est endommagé, il doit être remplacé par le fabricant ou son service après-vente ou par une personne avec une qualification semblable afin d'éviter tout danger de décharge électrique.
- N'ouvrez pas le boîtier, laissez effectuer la réparation par des professionnels. Adressez-vous pour ceci à un atelier de professionnels. En cas de réparations réalisées de votre propre chef, de transformations, de branchement non conforme ou d'utilisation incorrecte, tout droit de responsabilité et de garantie est exclu.
- Seules des pièces détachées correspondant à l'appareil d'origine pourront être utilisées lors de réparations. Dans ce destructeur de documents se trouvent des pièces électriques et mécaniques indispensables pour la protection contre des sources de risque.
- Le destructeur de documents ne doit pas être utilisé avec une minuterie externe ou une télécommande séparée.

- Ne plongez pas le destructeur de documents ou le câble électrique dans l'eau ou autres liquides.
- Ne touchez pas la fiche réseau les mains mouillées ou humides.
- N'utilisez pas le destructeur de documents si vous vous trouvez sur un sol humide ou si vos mains sont mouillées ou le destructeur de documents est mouillé.
- Ne retirez pas la fiche réseau de la prise électrique par le câble. Retirez-la directement par la fiche.
- Ne transportez, tirez ou portez jamais le destructeur de documents par le câble électrique.
- Éloignez le destructeur de documents et le câble électrique des feux ouverts et des surfaces chaudes.
- Placez le câble électrique de manière à ce qu'il ne devienne pas un piège à trébucher.
- Ne pliez pas le câble électrique et ne le posez pas sur des bords coupants.
- Ne tordez pas le câble électrique et ne l'enroulez pas autour du destructeur de documents car cela pourrait casser le câble.
- N'utilisez le destructeur de documents que dans des espaces intérieurs. N'utilisez pas le destructeur de documents dans des pièces humides.
- Ne placez jamais le destructeur de documents de manière à ce qu'il puisse tomber dans une baignoire ou un lavabo.
- Ne saisissez jamais d'appareil électrique tombé dans l'eau. Dans ce cas, retirez immédiatement la fiche réseau.
- N'insérez aucun objet dans le destructeur de documents, à l'exception de papier, de CD ou de cartes de crédit.
- Éteignez toujours le destructeur de documents et débranchez la fiche réseau si vous ne l'utilisez plus, lorsque vous le nettoyez ou en cas de défaillance.



**Dangers pour les enfants et personnes avec des capacités physiques, sensorielles ou mentales réduites (par exemple des personnes partiellement handicapées, des personnes âgées avec réduction de leurs capacités physiques et mentales), ou manquant d'expérience et de connaissances (par exemple des enfants plus âgés).**

- Ce destructeur de documents peut être utilisé par des personnes à capacités physiques, sensorielles ou mentales réduites ou en manque d'expérience et de savoir, lorsqu'elles sont sous surveillance ou qu'elles ont compris des dangers qu'il peut provoquer. Le nettoyage et l'entretien utilisateur ne doivent pas être effectués par des enfants.
- Assurez-vous que les enfants ne jouent pas avec le destructeur de documents. Il n'est pas un jouet pour enfants.
- Ne laissez pas les enfants utiliser le destructeur de documents. Tenez les enfants éloignés du destructeur de documents et du câble électrique.
- Ne laissez pas le destructeur de documents sans surveillance lors de son fonctionnement.
- Ne laissez pas les enfants jouer avec le film d'emballage. En jouant, ils peuvent s'y emmêler et s'étouffer.
- Maintenez le destructeur de documents hors de portée d'animaux domestiques !
- Informez également les autres utilisateurs des dangers !



**Risque de blessure !**

Une utilisation non conforme du destructeur de documents peut provoquer des blessures.

- Ne mettez pas les doigts dans les fentes.
- Tenez éloignés les cheveux longs des fentes.
- Maintenez éloignés les cravates, écharpes, vêtements amples et longs colliers ou bracelets des fentes.
- Tenez éloignées les fentes des aérosols.
- Ne tenez les CD que par le bord extérieur quand vous en placez dans la fente. Assurez-vous que vos doigts ne se trouvent pas dans l'ouverture au milieu du CD. Cela peut causer des blessures lors de l'introduction du CD.
- Placez le destructeur de documents à proximité d'une prise électrique correctement installée. La prise électrique doit être libre d'accès.
- Retirez régulièrement le papier déchiqueté et les restes de cartes de crédit et de CD avec un outil approprié (par ex. une brosse) du dessous de l'outil de coupe.
- Placez le câble électrique de manière à ce qu'il ne devienne pas un piège à trébucher.
- Si vous souhaitez vider le récipient collecteur, faites attention aux pièces tranchantes et pointues de l'outil de coupe qui se trouvent sur la tête de coupe. Faites preuve de prudence.
- N'utilisez le destructeur de documents que lorsqu'il est complètement et correctement monté.



**Risque d'endommagement !**

La manipulation non conforme du destructeur de documents peut provoquer des dommages sur le destructeur de documents.

- N'utilisez pas le destructeur de documents pendant plus de 5 minutes sans interruption. Laissez ensuite refroidir suffisamment le destructeur de documents à la température de la pièce avant de le remettre en service.

- Ne jetez pas de trombones ou d'agrafes dans les fentes.
- Quand un outil est activé par le capteur de détection correspondant, les deux outils de coupe se tournent. Assurez-vous qu'aucun objet ne se trouve trop près de la fente non utilisée.
- N'appuyez pas avec vos mains ou vos pieds sur le papier déchiqueté dans le récipient collecteur. Le récipient collecteur peut être endommagé par la pression.
- Ne mettez pas d'autres objets que du papier ou des cartes de crédit dans la fente papier / cartes de crédit.
- Ne mettez pas d'autres objets que des CD dans la fente CD.
- Ne placez qu'un CD ou une carte de crédit dans la fente. Sinon, l'outil de coupe peut être endommagé de manière irréparable.
- Videz régulièrement le récipient collecteur. Quand le récipient collecteur est trop plein, les papiers déchiquetés et les résidus de cartes de crédit et CD risquent de rentrer dans le système de déchiquetage correspondant par en dessous.

## Première mise en service

### Vérifier le destructeur de documents et le contenu de la livraison

#### AVIS !

#### Risque d'endommagement !

Si vous ouvrez l'emballage négligemment avec un couteau bien aiguisé ou à l'aide d'autres objets pointus, vous risquez d'endommager rapidement le destructeur de documents.

- Ouvrez donc l'emballage avec précaution.
1. Retirez le destructeur de documents de l'emballage.

2. Vérifiez si le destructeur de documents ou les différentes pièces présentent des dommages. Si c'est le cas, n'utilisez pas le destructeur de documents. Adressez vous au fabricant à l'aide de l'adresse de service indiquée sur la carte de garantie.
3. Vérifiez si la livraison est complète.

### Monter le destructeur de documents



#### Risque de blessure !

Une utilisation non conforme du destructeur de documents peut provoquer des blessures.

- Ne branchez pas le destructeur de documents sur une prise électrique lors du montage.
- Les bords de la tête de coupe du destructeur de documents sont tranchants. Soyez très prudent lors du montage du destructeur de documents.

1. Placez le récipient collecteur **11** devant vous de sorte que la fenêtre de visualisation **14** transparente soit orientée vers vous (voir **fig. A**).
2. Insérez ensuite le récipient pour CD **15** dans le récipient collecteur. Pour cela, faites glisser le récipient pour CD sur les rails de guidage **13** de la paroi arrière du récipient collecteur (voir **fig. A**).
3. Placez la tête de coupe **1** sur le récipient collecteur (voir **fig. B**). Utilisez les poignées **3** des deux côtés pour soulever la tête de coupe. Un **déclat audible** se fait entendre lorsque la tête de coupe est correctement installée. L'interrupteur de sécurité **12** est alors désactivé pour le fonctionnement normal.
4. Le destructeur de documents est monté correctement et prêt à l'emploi.

### Utiliser le destructeur de documents



#### Risque de blessure !

Une utilisation non conforme du destructeur de documents peut

provoquer des blessures.

- Tenez le papier sur les deux côtés pour l'insérer dans la fente. Assurez-vous que vos doigts n'approchent pas trop de la fente.
- Ne tenez les CD que par le bord extérieur quand vous en placez dans la fente. Assurez-vous que vos doigts ne se trouvent pas dans l'ouverture du CD. Cela peut causer des blessures lors de l'introduction du CD.
- Tenez les cartes de crédit par le côté étroit quand vous les poussez dans la fente. Assurez-vous que vos doigts n'approchent pas trop de la fente.

1. Assurez-vous que le destructeur de documents est éteint (bouton-poussoir **8** en position **OFF**), avant de le brancher à une prise électrique.
2. Branchez la fiche réseau du câble électrique **2** à une prise.
3. Poussez le bouton-poussoir en position **AUTO**. Le témoin indicateur **READY/ON** **9** s'allume en vert et le destructeur de documents est opérationnel.

## AVIS !

### Risque d'endommagement !

La manipulation non conforme du destructeur de documents peut provoquer des dommages sur le destructeur de documents.

- N'utilisez pas le destructeur de documents pendant plus de 5 minutes sans interruption. Laissez ensuite refroidir suffisamment le destructeur de documents à la température de la pièce avant de le remettre en service.
- Ne mettez pas de papier humide dans la fente. Il pourrait s'enrouler dans l'outil de coupe et causer un blocage.
- Ne mettez pas de papier avec un trombone dans le destructeur de documents. L'outil de coupe pourrait être endommagé.
- Ne mettez pas plus de 10 feuilles de papier à la fois dans la fente. L'outil de coupe pourrait être endommagé.



- Le destructeur de documents dispose d'un interrupteur de sécurité **12**, qui à l'état activé, arrête le fonctionnement du destructeur de documents. Le bouton-poussoir est activé lorsque la tête de coupe **1** n'est pas complètement placée sur le récipient collecteur **11**. Vous entendez un clic lorsque l'interrupteur de sécurité est activé ou désactivé.
- Le destructeur de documents dispose d'un capteur de détection papier / cartes de crédit **7** et d'un capteur de détection CD **5**. Le destructeur de documents s'allume automatiquement lorsque vous insérez du papier ou des cartes de crédit au milieu de la fente papier / cartes de crédit **6**. Il en va de même lorsque vous insérez le CD au milieu de la fente CD **4**.
- Le papier, la carte de crédit ou le CD est inséré automatiquement après que le capteur de détection correspondant se soit activé. Si vous insérez un papier trop fin (papier pour la poste aérienne, papier carbone ou papier transparent), il est possible que le capteur de détection papier / cartes de crédit ne s'active pas. Ceci est normal et il ne s'agit pas d'un défaut. Dans ce cas, n'insérez pas une seule feuille mais plusieurs. Faites également attention au fait que le papier trop fin s'insère moins bien et peut bloquer plus facilement l'outil de coupe.
- Le destructeur de documents est automatiquement arrêté en cas de surcharge afin d'éviter d'endommager le moteur. Débranchez le destructeur de documents du réseau électrique et laissez-le refroidir à température ambiante avant de le remettre en service.

### Papier

1. Insérez le papier à déchiqueter au milieu dans la fente papier / cartes de crédit **6** (voir **fig. C**).
2. Le destructeur de documents s'allume automatiquement et fait entrer le papier. Env. 1 à 2 secondes après le traitement du papier, le destructeur de documents s'arrête automatiquement.

### CD

1. Poussez le CD à déchiqueter au milieu dans la fente CD **4** (voir **fig. D**).
2. Le destructeur de documents s'allume automatiquement et fait entrer le CD. Env. 1 à 2 secondes après le traitement du CD, le destructeur de documents s'arrête automatiquement.

## Cartes de crédit

1. Tenez la carte de crédit à la verticale.
2. Poussez la carte de crédit au milieu dans la fente papier / cartes de crédit **6** (voir **fig. E**).
3. Le destructeur de documents s'allume automatiquement et fait entrer la carte de crédit. Env. 1 à 2 secondes après le traitement de la carte de crédit, le destructeur de documents s'arrête automatiquement.

## Vider le récipient collecteur



### Risque de blessure !

Une utilisation non conforme du destructeur de documents peut provoquer des blessures.

– Ne touchez pas l'outil de coupe avec vos doigts.



Pour assurer une élimination conforme des déchets, déchiquetez seulement les cartes de crédit en l'absence de papier traité dans le récipient collecteur. Déchiquetez seulement le papier lorsqu'aucun résidu de cartes de crédit ne se trouve dans le récipient collecteur.

Videz régulièrement le récipient collecteur pour éviter que les résidus de papier ou de cartes de crédit ne puissent entrer par en dessous dans l'outil de coupe.

1. Éteignez le destructeur de documents (bouton-poussoir **8** en position **OFF**). Le témoin indicateur **READY/ON** **9** s'éteint. Débranchez la fiche réseau **2** de la prise électrique.
2. Retirez la tête de coupe **1** du récipient collecteur **11**.
3. Retirez le récipient pour CD **15** du récipient collecteur.
4. Videz séparément le récipient collecteur et le récipient pour CD.
5. Insérez à nouveau le récipient pour CD dans **15** le récipient collecteur. Placez la tête de coupe **1** sur le récipient collecteur **11** (voir **fig. B**). Utilisez les poignées **3** des deux côtés pour soulever la tête de coupe. Un **déclat audible** se fait entendre lorsque la tête de coupe est correctement installée. L'interrupteur de sécurité **12** est alors désactivé pour le fonctionnement normal.

## Blocage de papier, CD ou carte de crédit



### Risque de blessure !

Une utilisation non conforme du destructeur de documents peut provoquer des blessures.

– En principe, n'utilisez pas d'objets pour enlever un blocage de CD / carte de crédit ou papier. Ne mettez pas d'objets comme des couteaux, des ciseaux etc. dans les fentes.

Si un blocage de papier, de CD ou de carte de crédit se produit, le témoin indicateur **OVERHEAT** **10** s'allume en rouge. Le moteur du destructeur de documents a surchauffé en raison d'une charge excessive, par exemple en raison de l'introduction de plus de 10 feuilles ou de plus d'une carte de crédit / CD.

Pour éliminer un blocage :

1. Poussez le bouton-poussoir **8** en position **OFF**.
2. Laissez le destructeur de documents refroidir complètement. N'utilisez le destructeur de documents qu'après une période de repos d'au moins 60 minutes.
3. Mettez le bouton-poussoir en position **REV**. Si le témoin indicateur **OVERHEAT** reste rouge, c'est que le destructeur de documents n'a pas suffisamment refroidi. Ce n'est que lorsque le témoin indicateur **READY/ON** **9** s'allume en vert que le destructeur de documents est à nouveau prêt à fonctionner. Ensuite, la tête de coupe du destructeur de documents fonctionne à l'envers.
4. Le papier, la carte de crédit ou le CD passent en sens inverse par la fente correspondante.
5. Pour terminer, mettez le bouton-poussoir en position **AUTO**. Le destructeur de documents est à nouveau prêt à l'emploi.

## En cas de non-utilisation

Si vous ne prévoyez pas d'utiliser le destructeur de documents pendant une période prolongée, procédez comme suit :

1. Poussez le bouton-poussoir **8** en position **OFF**. Le témoin indicateur **READY/ON** **9** s'éteint.
2. Débranchez la fiche réseau **2** de la prise électrique.



## Nettoyage



### Risque d'électrocution !

Une utilisation erronée peut entraîner un choc électrique.

- Éteignez toujours le destructeur de documents avant le nettoyage et débranchez le câble électrique.
- Veillez à ce qu'il n'y ait pas d'infiltration d'eau ni d'autres liquides dans le boîtier.
- Ne plongez jamais le destructeur de documents ou le câble électrique dans l'eau ou autres liquides.



### Risque de blessure !

Une utilisation non conforme du destructeur de documents peut provoquer des blessures.

- Le destructeur de documents chauffe lors de son fonctionnement. Laissez refroidir complètement le destructeur de documents avant de le nettoyer.
- Ne touchez pas l'outil de coupe avec vos doigts.

**AVIS !**

### Risque d'endommagement !

La manipulation non conforme du destructeur de documents peut provoquer des dommages sur le destructeur de documents.

- N'utilisez aucun produit de nettoyage agressif, aucune brosse métallique ou en nylon, ainsi qu'aucun ustensile de nettoyage tranchant ou métallique tel qu'un couteau, une spatule dure

ou un objet similaire. Les surfaces du destructeur de documents pourraient être endommagées ainsi.

1. Mettez le bouton-poussoir **8** en position **OFF**. Le témoin indicateur **READY/ON 9** s'éteint. Débranchez la fiche réseau **2** de la prise électrique.
2. Utilisez un chiffon sec ou légèrement humide pour nettoyer le destructeur de documents de l'extérieur, puis séchez bien toutes les pièces.
3. Afin de garantir un fonctionnement sans faille, retirez régulièrement et avec précaution les restes de papier, de cartes de crédit ou de CD résiduels du dessous de la tête de coupe **1**. Pour cela, utilisez un outil approprié (par exemple une brosse). Ne touchez pas l'outil de coupe avec vos doigts.

## Rangement

**AVIS !**

### Risque d'endommagement !

La manipulation non conforme du destructeur de documents peut provoquer des dommages sur le destructeur de documents.

- N'entreposez jamais le destructeur de documents près d'une source de chaleur.
- Ne pliez ou tordez pas le câble électrique.
- Nettoyez le destructeur de documents (voir le chapitre « Nettoyage »).
- N'entreposez le destructeur de documents que dans un état sec.
- Entrez le destructeur de documents toujours à un endroit propre et sec, protégé de rayons directs du soleil et inaccessible aux enfants.
- Utilisez pour ceci l'emballage d'origine.

## Tableau des pannes



### Risque d'électrocution !

Si vous réparez vous-même le destructeur de documents ou que vous utilisez des pièces non appropriées pour la réparation, il y a un risque d'électrocution.

- N'ouvrez en aucun cas le boîtier du destructeur de documents. Ne faites effectuer des réparations que par des personnes qualifiées. Adressez-vous pour ceci à un atelier professionnel qualifié. En cas de réparations de sa propre initiative ou d'utilisation incorrecte, tout droit de responsabilité et de garantie est exclu.

Certains problèmes sont probablement causés par des défauts moindres que vous pouvez éliminer vous-même. Suivez pour ceci les consignes dans le tableau suivant. Si vous ne pouvez pas remédier au problème, adressez-vous au service après-vente. Ne réparez pas vous-même le destructeur de documents.

Panne	Cause	Solution
<p>Le témoin indicateur <b>OVERHEAT</b> s'allume en rouge.</p> <p>Le destructeur de documents s'éteint pendant le fonctionnement.</p> <p>Le destructeur de documents a été surchargé et est surchauffé.</p>	<p>Le destructeur de documents était alimenté avec trop de papier ou plus d'une carte de crédit / CD à la fois.</p>	<ol style="list-style-type: none"> <li>1. Mettez le bouton-poussoir en position <b>OFF</b>.</li> <li>2. N'utilisez le destructeur de documents qu'après une période de repos d'au moins 60 minutes.</li> <li>3. Mettez le bouton-poussoir en position <b>REV</b>. La tête de coupe fonctionne à l'envers et repousse le papier, la carte de crédit ou le CD hors de l'entrée correspondante.</li> <li>4. Réduisez la quantité de papier, de cartes de crédit ou de CD et repassez en mode <b>AUTO</b>.</li> <li>5. Pour des informations détaillées, reportez-vous au chapitre « Blocage de papier, CD ou carte de crédit ».</li> </ol>

Panne	Cause	Solution
<p>Le témoin indicateur <b>OVERHEAT</b> s'allume en rouge.</p> <p>Le destructeur de documents s'éteint pendant le fonctionnement.</p> <p>Le destructeur de documents a été surchargé et est surchauffé.</p>	<p>Le destructeur de documents a fonctionné plus longtemps que la durée de fonctionnement nominale spécifiée de 5 minutes.</p>	<ol style="list-style-type: none"> <li>1. Mettez le bouton-poussoir en position <b>OFF</b>.</li> <li>2. N'utilisez le destructeur de documents qu'après une période de repos d'au moins 60 minutes.</li> </ol>
<p>Le destructeur de documents ne démarre pas lors de l'insertion de papier.</p>	<p>Le papier a éventuellement été entré de travers. C'est pourquoi le capteur de détection ne s'est pas activé.</p> <p>Le papier est trop fin, trop souple ou trop chiffonné pour activer le capteur de détection de manière fiable.</p>	<p>Insérez correctement le papier dans la fente.</p> <ol style="list-style-type: none"> <li>1. Placez le bouton-poussoir en position <b>REV</b> et tirez le papier hors de la fente.</li> <li>2. Pliez le papier et insérez-le à nouveau.</li> </ol>
<p>Le destructeur de documents ne démarre pas.</p>	<p>L'interrupteur de sécurité est activé.</p>	<p>Assurez-vous que la tête de coupe soit correctement installée sur le récipient collecteur jusqu'à ce que vous entendiez un clic.</p>

## Données techniques

Modèle :	DR-S4
Tension réseau :	220 – 240 V~, 50 Hz
Puissance absorbée :	300 W, 1,3 A
Classe de protection :	II □
Classe de sécurité :	P-4 (selon DIN 66399)
Poids :	env. 5 kg
Dimensions (L × P × H) :	env. 353 × 210 × 423 mm
Largeur de travail :	220 mm (A4)

Méthode de coupe :	coupe croisée
Vitesse de coupe :	env. 2 m/min. pour une feuille de 80 g/m <sup>2</sup> env. 1,5 m/min. pour dix feuilles de 80 g/m <sup>2</sup> env. 1 m/min. pour une carte de crédit env. 3,5 m/min. pour un CD
Volume des bacs :	20 litres (papier / cartes de crédit) 0,5 litre (CD)
Capacité de coupe max. par cycle :	10 feuilles (80 g/m <sup>2</sup> ), 1 carte de crédit, 1 CD
Dimensions bandes :	5 × 16 mm
Temps de fonctionnement nominal :	5 min.
Temps de repos nominal :	60 min.
Émission de bruit :	env. 70 dB
Température de fonctionnement :	10 – 25 °C
Fonction Start / Stop automatique :	oui

Sous réserve de modifications techniques.

## Déclaration de conformité



La déclaration de conformité UE peut être demandée à l'adresse indiquée sur la carte de garantie.

## Recyclage

### Recyclage de l'emballage

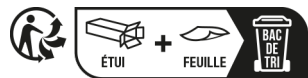

Éliminez les emballages selon leur composition. Jetez-les dans les conteneurs appropriés.

### Recyclage de l'appareil usagé

(Applicable dans l'Union Européenne et autres états avec des systèmes de collecte séparée selon les matières à recycler)



#### Les vieux appareils ne vont pas dans les déchets ménagers !

Si le destructeur de documents ne peut plus être utilisé, chaque consommateur est **légalement tenu de remettre les appareils, séparés des déchets ménagers**, par ex. à un centre de collecte de sa commune / son quartier. Ceci garantit un recyclage dans les règles des appareils usagés et évite les effets négatifs sur l'environnement. C'est pour cette raison que les appareils électroniques sont marqués du symbole représenté.

## Protection des données

Recours à la garantie selon l'article 13 du RGPD

Chers clients,

Nous vous informons que nous, monolith GmbH, Maxstraße 16, 45127 Essen, Allemagne, sommes responsables du traitement de vos données personnelles. En matière de protection des données, nous sommes assistés par un représentant de la protection des données joignable à l'adresse suivante : monolith GmbH, Maxstraße 16, 45127 Essen, Allemagne, gdpr@monolith-gmbh.com. Nous traitons vos données à des fins de recours à la garantie et nous y sommes autorisés en vertu du contrat de vente que vous avez conclu avec nous.

Vos données seront transmises à la société PROTEL Dienstleistungs- und Handels GmbH, Denisstraße 28a, 67663 Kaiserslautern, Allemagne à des fins de recours à la garantie. Nous enregistrons vos données personnelles pour une durée de max. 10 ans.

Vous avez le droit à l'information concernant les données personnelles concernées, ainsi qu'un droit de rectification, de suppression, de limitation du traitement, d'opposition au traitement ainsi qu'au transfert de ces données.

Le traitement de vos données est nécessaire au recours à la garantie. Sans la mise à disposition des données nécessaires, le recours à la garantie n'est pas possible.

## BOND E GARANTIE

### Destructeur de documents **DR-S4**

N'oubliez pas de joindre à l'appareil le justificatif d'achat ainsi que cette carte de garantie dûment remplie !

**GARANTIE**  
**2 ans**

#### Fiche Client :

Nom, prénom :

Rue, n° d'immeuble :

Code postal/Ville :

Pays :

Numéro de téléphone avec indicatif national :

E-mail :

Type de panne :

Date d'achat :

Date/signature du client :

#### Remarque :

En cas de recours aux prestations de la garantie, joindre impérativement à l'appareil défectueux la carte et le justificatif d'achat et/ou le ticket de caisse ainsi que, si possible, une description détaillée du défaut. Les cartes de garantie envoyées ultérieurement ne sont pas acceptées.

#### SAV

**Hotline téléphonique :** +31 (0)294-787123, Mon-Fri 8am-12am

**Adresse postale :** 123inkt.be B.V., Rijvisschestraat 118, boîte 2, 9052 Gand, Belgique

**Adresse e-mail :** service-clients@123encre.be

**Site web:** [www.123encre.be](http://www.123encre.be)



# DE | DR-S4

## bedienungsanleitung

### Inhaltsverzeichnis

<b>Lieferumfang</b> .....	<b>3</b>
Komponenten .....	5
<b>Montage</b> .....	<b>6</b>
<b>Verwendung</b> .....	<b>7</b>
<b>Allgemeines</b> .....	<b>8</b>
Bedienungsanleitung lesen und aufbewahren .....	8
Bestimmungsgemäßer Gebrauch .....	8
Zeichenerklärung .....	8
<b>Sicherheit</b> .....	<b>10</b>
Hinweiserklärung .....	10
Allgemeine Sicherheitshinweise .....	11
<b>Erstinbetriebnahme</b> .....	<b>15</b>
Aktenvernichter und Lieferumfang prüfen .....	15
Aktenvernichter montieren .....	16
<b>Aktenvernichter benutzen</b> .....	<b>16</b>
Papier .....	18
CDs .....	18
Kreditkarten .....	18
<b>Auffangbehälter leeren</b> .....	<b>19</b>
<b>Papier-, CD- oder Kreditkartenstau</b> .....	<b>19</b>
<b>Bei Nichtgebrauch</b> .....	<b>20</b>
<b>Reinigung</b> .....	<b>20</b>
<b>Aufbewahrung</b> .....	<b>22</b>
<b>Störungstabelle</b> .....	<b>22</b>
<b>Technische Daten</b> .....	<b>24</b>
<b>Konformitätserklärung</b> .....	<b>25</b>
<b>Entsorgung</b> .....	<b>25</b>
Verpackung entsorgen .....	25
Altgerät entsorgen .....	25
<b>Garantiekarte</b> .....	<b>26</b>



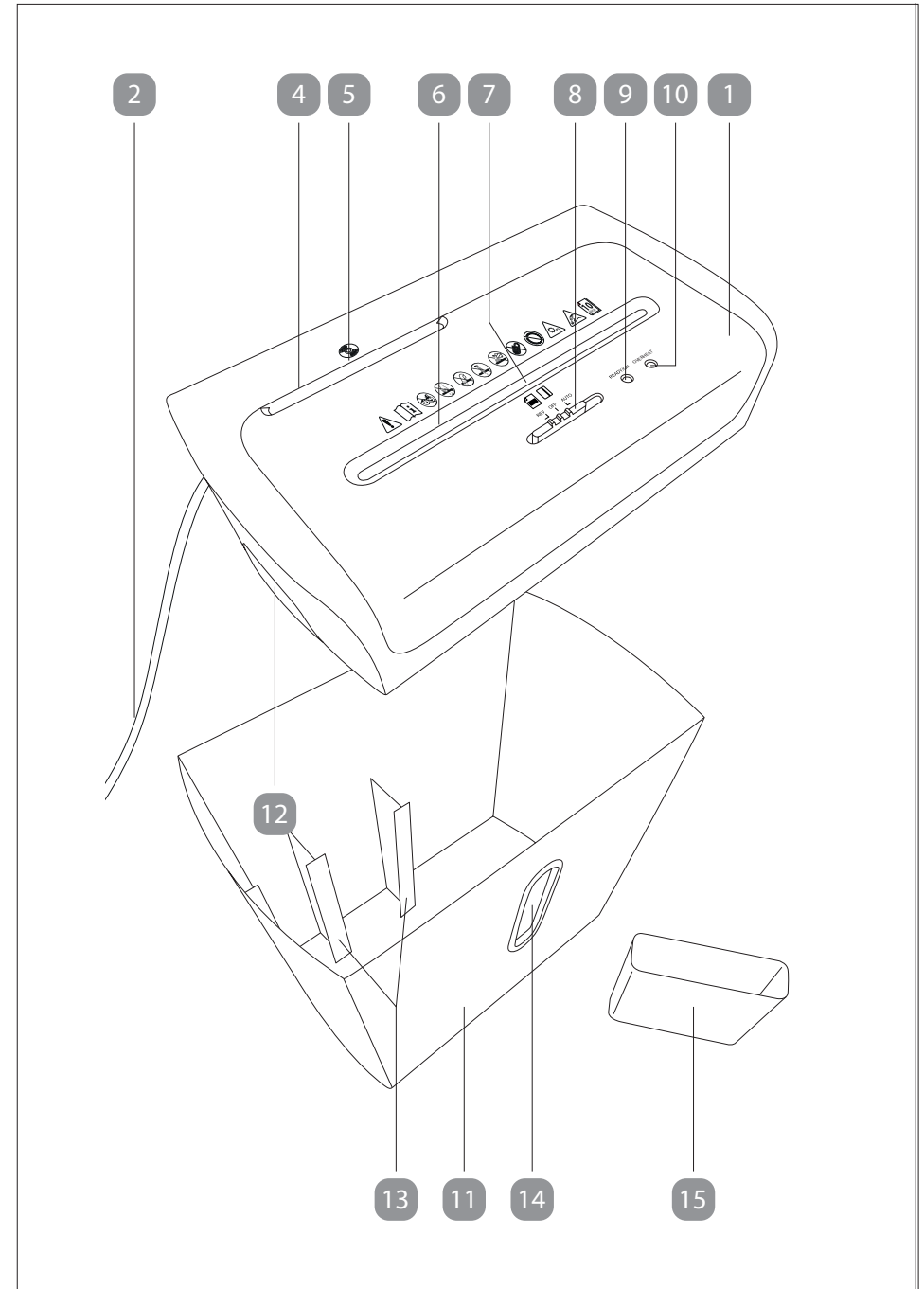
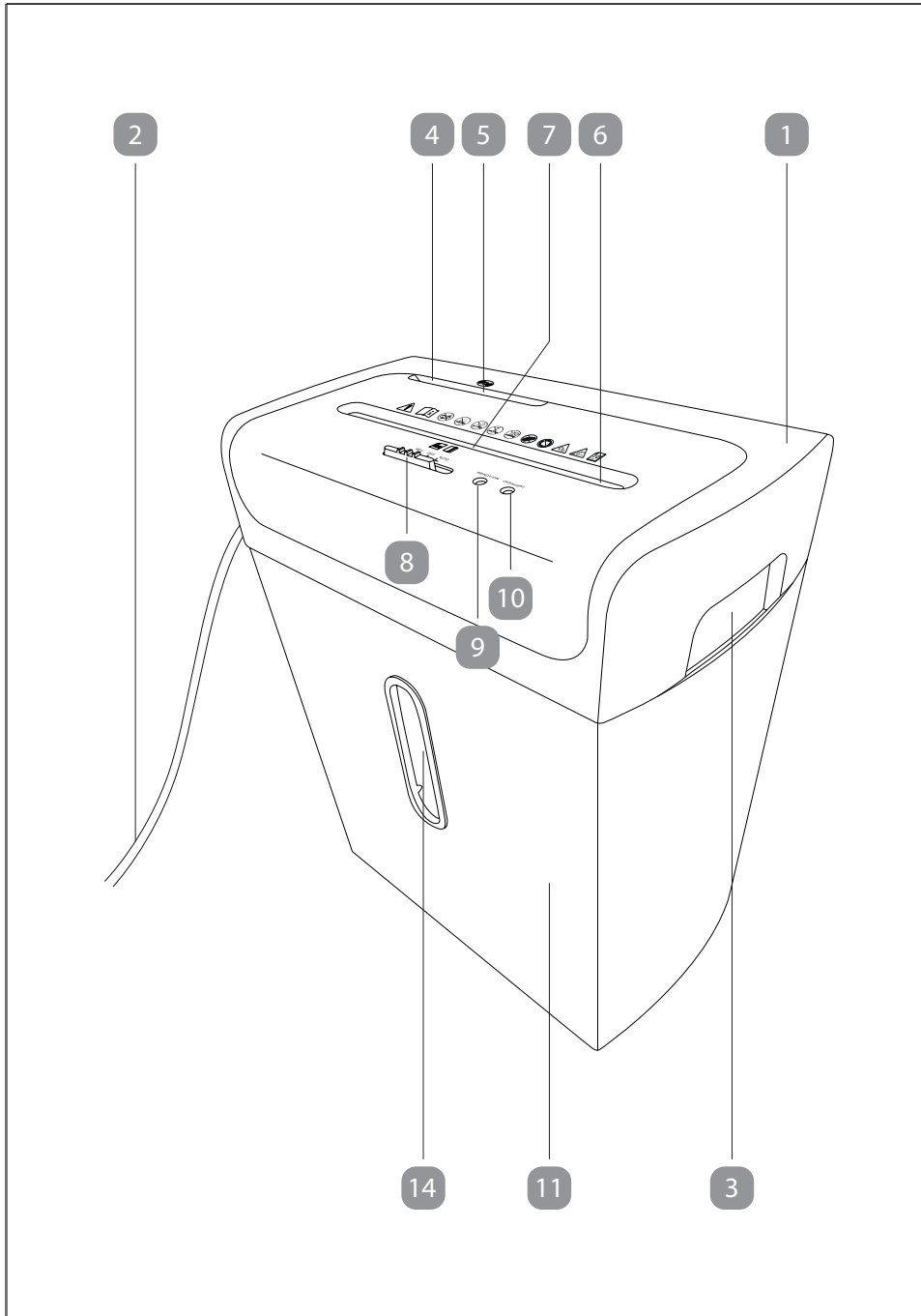

## Komponenten

- 1 Schneidkopf
- 2 Netzkabel mit Netzstecker
- 3 Tragegriff für Schneidkopf, 2x
- 4 CD-Einlass
- 5 CD-Erkennungssensor (eingebaut)
- 6 Papier-/Kreditkarten-Einlass
- 7 Papier-/Kreditkarten-Erkennungssensor (eingebaut)
- 8 Schiebeschalter (**REV/OFF/AUTO**)
- 9 **READY/ON**-LED
- 10 **OVERHEAT**-LED
- 11 Auffangbehälter
- 12 Sicherheitsschalter (eingebaut)
- 13 Führungsschiene für CD-Behälter, 2x
- 14 Sichtfenster
- 15 CD-Behälter
- 16 Steg für den Sicherheitsschalter

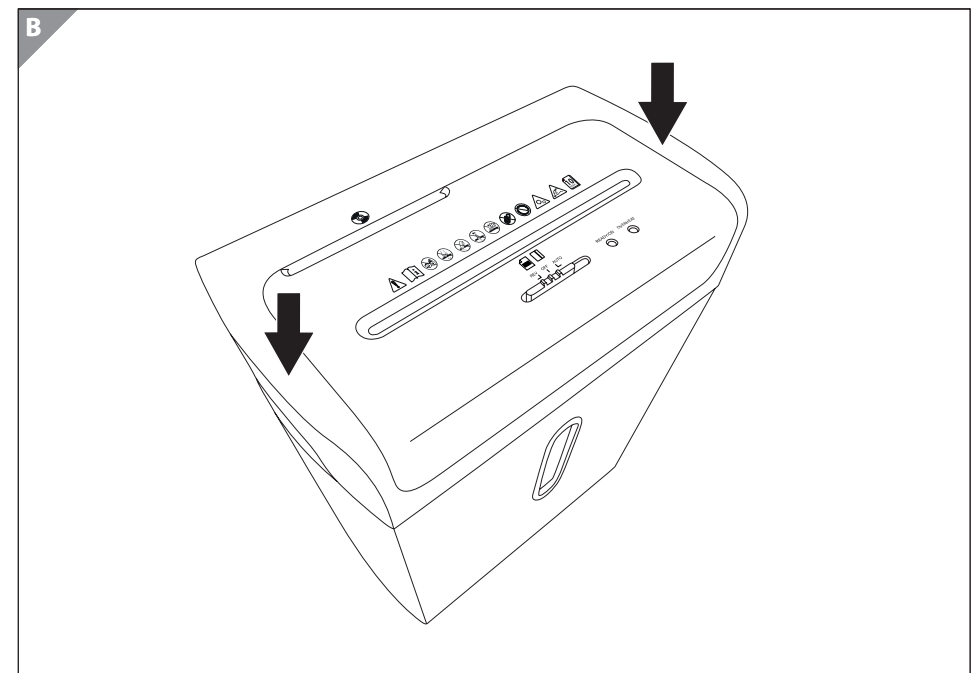
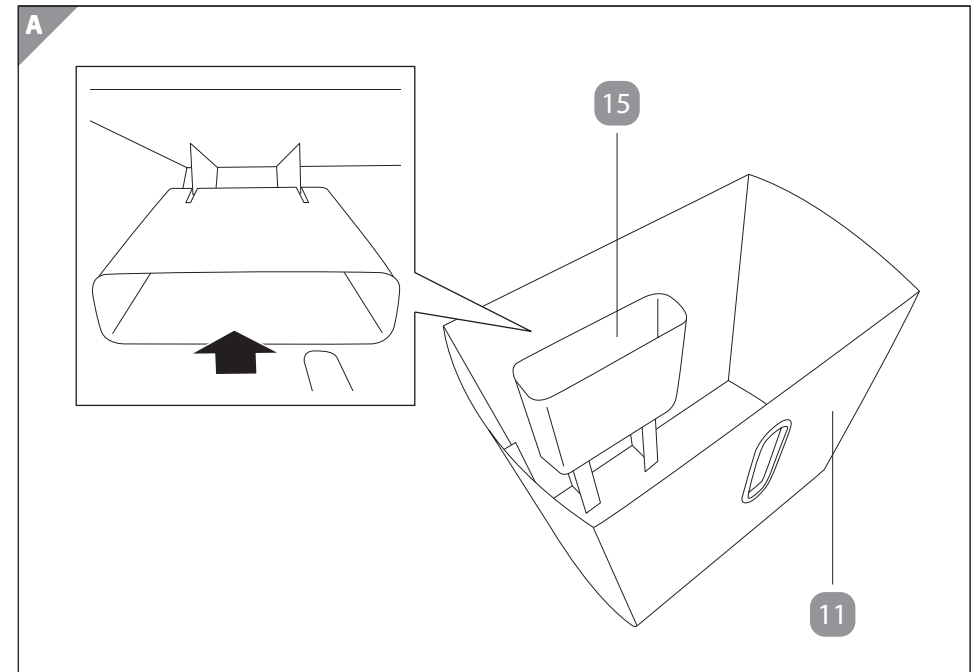

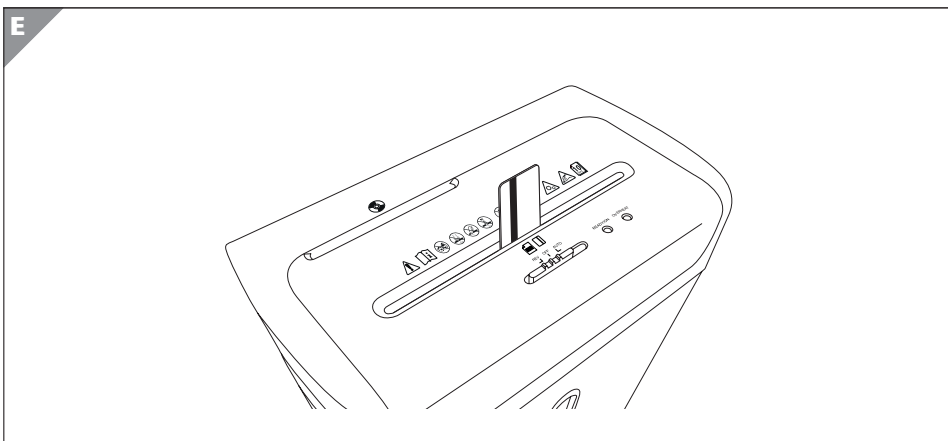
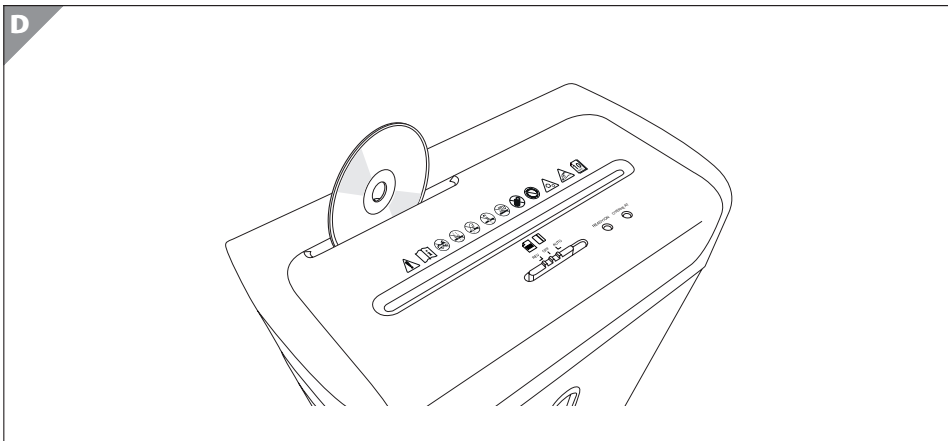
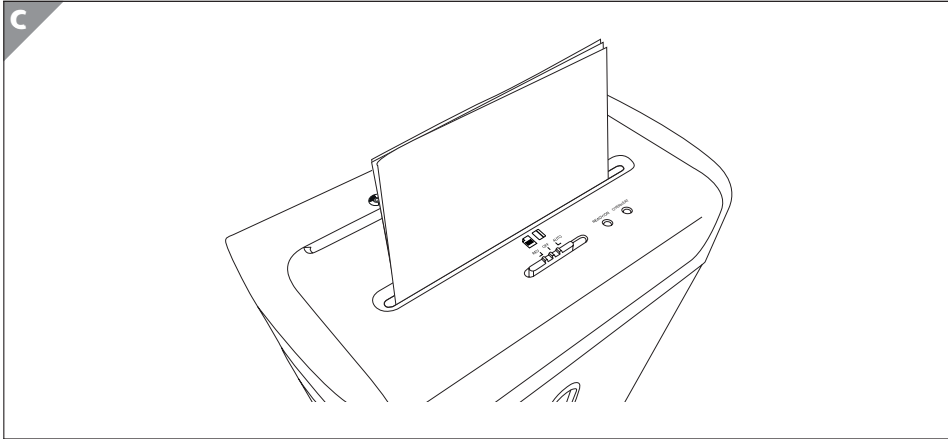

## Allgemeines

### Bedienungsanleitung lesen und aufbewahren



Diese Bedienungsanleitung gehört zu diesem Kreuzschnitt Aktenvernichter (im Folgenden nur „Aktenvernichter“ genannt). Sie enthält wichtige Informationen zur Inbetriebnahme und Handhabung.

Lesen Sie die Bedienungsanleitung, insbesondere die Sicherheitshinweise, sorgfältig durch, bevor Sie den Aktenvernichter einsetzen. Die Nichtbeachtung dieser Bedienungsanleitung kann zu schweren Verletzungen oder zu Schäden am Aktenvernichter führen.

Bewahren Sie die Bedienungsanleitung für die weitere Nutzung auf. Wenn Sie den Aktenvernichter an Dritte weitergeben, geben Sie unbedingt diese Bedienungsanleitung mit.

Die Bedienungsanleitung basiert auf den in der Europäischen Union gültigen Normen und Regeln. Beachten Sie im Ausland auch landesspezifische Richtlinien und Gesetze.

Die Bedienungsanleitung kann über den Kundendienst im PDF-Format angefordert werden.

### Bestimmungsgemäßer Gebrauch

Der Aktenvernichter ist ausschließlich zum Zerkleinern von Papier, CDs und Kreditkarten konzipiert.

Verwenden Sie den Aktenvernichter nur wie in dieser Bedienungsanleitung beschrieben. Jede andere Verwendung gilt als nicht bestimmungsgemäß und kann zu Sachschäden oder sogar zu Personenschäden führen. Der Aktenvernichter ist kein Kinderspielzeug.

Der Hersteller oder Händler übernimmt keine Haftung für Schäden, die durch nicht bestimmungsgemäßen oder falschen Gebrauch entstanden sind.

### Zeichenerklärung

Die folgenden Symbole werden auf dem Produkt, in der Bedienungsanleitung oder auf der Verpackung verwendet.





Konformitätserklärung (siehe Kapitel „Konformitätserklärung“): Mit diesem Symbol gekennzeichnete Produkte erfüllen alle anzuwendenden Gemeinschaftsvorschriften des Europäischen Wirtschaftsraums.



Das Symbol gibt an, dass die Bauart des Produkts der Schutzklasse II entspricht (doppelte Isolierung). Ein Sicherheitsanschluss an die elektrische Erdung (Masse) ist nicht erforderlich.



Verwenden Sie den Aktenvernichter nur in Innenräumen.



Wichtige Sicherheitsinformationen.



Lesen Sie vor dem ersten Gebrauch des Aktenvernichters die Bedienungsanleitung sorgfältig durch und bewahren Sie sie zur späteren Referenz auf.



Halten Sie Kinder vom Aktenvernichter fern. Kinder dürfen den Aktenvernichter nicht benutzen!



Stecken Sie niemals die Finger in die Einlässe.



Halten Sie langes Haar, weite Kleidung, Schmuck usw. vom Einlass fern.



Sprühen Sie kein Öl oder andere Schmiermittel in den Einlass. Verwenden Sie keine Sprühdosen/Aerosole in der Nähe des Geräts!



Stecken Sie keine Büroklammern oder Heftklammern in den Einlass!



Dieses Symbol kennzeichnet die Gefahr vor Verletzungen an beweglichen Teilen. Berühren Sie keine beweglichen Teile wie z.B. die Schneidmesser während des Betriebs.



Scharfe Kanten, nicht berühren.



Stecken Sie nie mehr als 10 Blatt Papier gleichzeitig in den Einlass.



Einlass für CDs/DVDs/Blu-rays. Führen Sie in den CD-Einlass immer nur eine CD/DVD/Blu-ray pro Schneidvorgang zu.



Einlass für Papier.



Einlass für Kreditkarten. Führen Sie in den Papier-/Kreditkarten-Einlass immer nur eine Kreditkarte pro Schneidvorgang zu.

**REV**

Schiebeschalter **8** auf **REV**: Die **READY/ON-LED 9** leuchtet grün. Das Schneidwerk des Aktenvernichters läuft rückwärts. Das Papier, die Kreditkarte oder die CD werden rückwärts über den entsprechenden Einlass ausgegeben.

**OFF**

Schiebeschalter **8** auf **OFF**: Die **READY/ON-LED 9** ist aus. Das Schneidwerk ist angehalten und das Gerät ist ausgeschaltet.

**AUTO**

Schiebeschalter **8** auf **AUTO**: Die **READY/ON-LED 9** leuchtet grün. Der Aktenvernichter ist eingeschaltet und betriebsbereit.

## Sicherheit

### Hinweiserklärung

Die folgenden Symbole und Signalworte werden in dieser Bedienungsanleitung verwendet.



Dieses Signalsymbol /-wort bezeichnet eine Gefährdung mit einem mittleren Risikograd, die, wenn sie nicht vermieden wird, den Tod oder eine schwere Verletzung zur Folge haben kann.



Dieses Signalsymbol /-wort bezeichnet eine Gefährdung mit einem niedrigen Risikograd, die, wenn sie nicht vermieden wird, eine geringfügige oder mäßige Verletzung zur Folge haben kann.



Dieses Signalwort warnt vor möglichen Sachschäden.



Dieses Symbol gibt Ihnen nützliche Zusatzinformationen zum Zusammenbau oder zum Betrieb.

## Allgemeine Sicherheitshinweise



### Stromschlaggefahr!

Fehlerhafte Elektroinstallation, zu hohe Netzspannung oder falsche Bedienung können einen Stromschlag verursachen.

- Schließen Sie den Aktenvernichter nur in Innenräumen an eine vorschriftsmäßig installierte 220–240 V~ Steckdose an.
- Schließen Sie den Aktenvernichter nur an eine leicht zugängliche Steckdose an, sodass Sie im Notfall schnell den Stecker ziehen können.
- Nehmen Sie den Aktenvernichter nicht in Betrieb, wenn er sichtbare Schäden aufweist oder wenn das Netzkabel oder der Netzstecker defekt ist.
- Wenn das Netzkabel des Aktenvernichters beschädigt ist, muss es vom Hersteller, von seinem Kundendienst oder von einer ähnlich qualifizierten Person gewechselt werden.
- Öffnen Sie das Gehäuse nicht, sondern überlassen Sie die Reparatur Fachkräften. Wenden Sie sich dazu an eine Fachwerkstatt. Bei eigenständig durchgeführten Reparaturen, Umbauten, unsachgemäßem Anschluss oder falscher Bedienung sind Haftungs- und Garantieansprüche ausgeschlossen.
- Bei Reparaturen dürfen nur Teile verwendet werden, die den ursprünglichen Gerätedaten entsprechen. In diesem Aktenvernichter befinden sich elektrische und mechanische Teile, die zum Schutz gegen Gefahrenquellen unerlässlich sind.
- Der Aktenvernichter darf nicht mit einer externen Zeitschaltuhr oder einer separaten Fernbedienung betrieben werden.
- Tauchen Sie den Aktenvernichter oder das Netzkabel nicht in Wasser oder andere Flüssigkeiten.

- Berühren Sie den Netzstecker nicht mit nassen oder feuchten Händen.
- Verwenden Sie den Aktenvernichter nicht, wenn Sie auf einem feuchten Boden stehen oder wenn Ihre Hände oder der Aktenvernichter nass sind.
- Ziehen Sie beim Trennen des Netzsteckers von der Steckdose nicht am Kabel. Fassen Sie stattdessen direkt den Stecker an.
- Transportieren, ziehen oder tragen Sie den Aktenvernichter nie am Netzkabel.
- Halten Sie den Aktenvernichter und das Netzkabel von offenen Flammen und heißen Oberflächen fern.
- Verlegen Sie das Netzkabel so, dass keine Stolpergefahr davon ausgeht.
- Knicken Sie das Netzkabel nicht und legen Sie es nicht über scharfe Kanten.
- Biegen Sie das Netzkabel nicht und wickeln Sie es nicht um den Aktenvernichter, da das Kabel sonst brechen könnte.
- Verwenden Sie den Aktenvernichter nur in Innenräumen. Verwenden Sie den Aktenvernichter nicht in feuchten Räumen.
- Lagern Sie den Aktenvernichter nie so, dass er in eine Badewanne oder ein Waschbecken fallen kann.
- Greifen Sie nie nach einem elektrischen Gerät, wenn es ins Wasser gefallen ist. Ziehen Sie in diesem Fall sofort den Netzstecker.
- Stecken Sie keine Gegenstände außer Papier, CDs oder Kreditkarten in den Aktenvernichter.
- Schalten Sie den Aktenvernichter immer aus und ziehen Sie den Netzstecker, wenn Sie ihn nicht verwenden, wenn Sie ihn reinigen oder wenn eine Störung vorliegt.



**Gefahren für Kinder und Personen mit verringerten physischen, sensorischen oder mentalen Fähigkeiten (beispielsweise teilweise Behinderte, ältere Personen mit Einschränkung ihrer physischen und/oder mentalen Fähigkeiten) oder Mangel an Erfahrung und Wissen (beispielsweise ältere Kinder).**

- Dieser Aktenvernichter kann von Personen mit verringerten physischen, sensorischen oder mentalen Fähigkeiten oder Mangel an Erfahrung und Wissen benutzt werden, wenn sie beaufsichtigt werden und die daraus resultierenden Gefahren verstehen. Reinigung und Benutzerwartung dürfen nicht von Kindern durchgeführt werden.
- Stellen Sie sicher, dass Kinder nicht mit dem Aktenvernichter spielen. Er ist kein Kinderspielzeug.
- Lassen Sie Kinder den Aktenvernichter nicht verwenden. Halten Sie Kinder vom Aktenvernichter und vom Netzkabel fern.
- Lassen Sie den Aktenvernichter während des Betriebs nicht unbeaufsichtigt.
- Lassen Sie Kinder nicht mit der Verpackungsfolie spielen. Sie können sich beim Spielen darin verfangen und ersticken.
- Halten Sie den Aktenvernichter von Haustieren fern!
- Weisen Sie auch andere Benutzer auf die Gefahren hin!



**Verletzungsgefahr!**

Unsachgemäßer Umgang mit dem Aktenvernichter kann zu Verletzungen führen.

- Greifen Sie nicht mit den Händen in die Einlässe.
- Halten Sie lange Haare von den Einlässen fern.

- Halten Sie Krawatten, Schals, lose Kleidungsstücke und lange Halsketten oder Armbänder von den Einlässen fern.
- Halten Sie die Einlässe von Aerosolen fern.
- Halten Sie CDs nur am äußeren Rand fest, wenn Sie sie in den Einlass einführen. Stellen Sie sicher, dass sich Ihre Finger nicht in dem Loch in der Mitte der CD befinden. Dies kann beim Einziehen der CD zu Verletzungen führen.
- Stellen Sie den Aktenvernichter in der Nähe einer ordnungsgemäß installierten Steckdose auf. Die Steckdose muss frei zugänglich sein.
- Entfernen Sie mit einem geeigneten Werkzeug (z. B. einer Bürste) regelmäßig das zerkleinerte Papier und die Rückstände von Kreditkarten und CDs von der Unterseite des Schneidwerks.
- Schalten Sie den Aktenvernichter immer aus und ziehen Sie den Netzstecker, bevor Sie die Auffangbehälter leeren.
- Wenn Sie die Auffangbehälter entleeren, achten Sie darauf, dass scharfe und spitze Teile des Schneidwerks am Schneidkopf freiliegen. Gehen Sie vorsichtig vor.
- Verwenden Sie den Aktenvernichter nur dann, wenn er vollständig und korrekt montiert ist.



**Beschädigungsgefahr!**

Unsachgemäßer Umgang mit dem Aktenvernichter kann zu Beschädigungen des Aktenvernichters führen.

- Verwenden Sie den Aktenvernichter nicht länger als 5 Minuten ohne Unterbrechung. Lassen Sie ihn zunächst auf Raumtemperatur abkühlen, bevor Sie ihn wieder in Betrieb nehmen.
- Werfen Sie keine Büroklammern oder Heftklammern in die Einlässe.

- Wenn ein Werkzeug durch den entsprechenden Erkennungssensor aktiviert wird, drehen sich beide Schneidwerke. Stellen Sie sicher, dass sich keine Gegenstände in unmittelbarer Nähe des nicht verwendeten Einlasses befinden.
- Pressen Sie das zerkleinerte Papier im Auffangbehälter nicht mit den Händen oder Füßen zusammen. Der Auffangbehälter könnte durch den Druck beschädigt werden.
- Stecken Sie keine anderen Gegenstände als Papier oder Kreditkarten in den Papier-/Kreditkarten-Einlass.
- Stecken Sie keine anderen Gegenstände als CDs in den CD-Einlass.
- Stecken Sie immer nur eine CD oder eine Kreditkarte in den Einlass. Ansonsten kann das Schneidwerk irreparabel beschädigt werden.
- Leeren Sie die Auffangbehälter in regelmäßigen Abständen. Wenn der Auffangbehälter überfüllt ist, besteht die Gefahr, dass das zerkleinerte Papier und die Rückstände von Kreditkarten und CDs von unten in das jeweilige Schneidwerk gezogen werden.

## Erstinbetriebnahme

### Aktenvernichter und Lieferumfang prüfen

#### HINWEIS!

#### Beschädigungsgefahr!

Wenn Sie die Verpackung unvorsichtig mit einem scharfen Messer oder anderen spitzen Gegenständen öffnen, kann der Aktenvernichter schnell beschädigt werden.

- Gehen Sie beim Öffnen sehr vorsichtig vor.
1. Nehmen Sie den Aktenvernichter aus der Verpackung.
  2. Kontrollieren Sie, ob der Aktenvernichter oder die Einzelteile Schäden aufweisen. Ist dies der Fall, benutzen Sie den Aktenvernichter nicht. Wenden Sie sich über die auf der Garantiekarte angegebene Serviceadresse an den Hersteller.
  3. Kontrollieren Sie, ob die Lieferung vollständig ist.

### Aktenvernichter montieren



#### Verletzungsgefahr!

Unsachgemäßer Umgang mit dem Aktenvernichter kann zu Verletzungen führen.

- Schließen Sie den Aktenvernichter während der Montage nicht an eine Steckdose an.
  - Der Schneidkopf des Aktenvernichters enthält scharfe Kanten. Gehen Sie bei der Montage des Aktenvernichters sehr vorsichtig vor.
1. Stellen Sie den Auffangbehälter **11** so vor sich hin, dass das transparente Sichtfenster **14** zu Ihnen gerichtet ist (siehe **Abb. A**).
  2. Stecken Sie anschließend den CD-Behälter **15** in den Auffangbehälter. Schieben Sie dazu den CD-Behälter auf die Führungsschienen **13** an der Rückwand des Auffangbehälters (siehe **Abb. A**).
  3. Setzen Sie den Schneidkopf **1** auf den Auffangbehälter (siehe **Abb. B**). Benutzen Sie zum Anheben des Schneidkopfs die entsprechenden Tragegriffe **3** an beiden Seiten. Es ertönt ein **lautes Klicken**, wenn der Schneidkopf richtig eingerastet ist. Der Sicherheitsschalter **12** wird damit für den Normalbetrieb deaktiviert.
  4. Der Aktenvernichter ist erfolgreich montiert und einsatzbereit.

### Aktenvernichter benutzen



#### Verletzungsgefahr!

Unsachgemäßer Umgang mit dem Aktenvernichter kann zu Verletzungen führen.

- Halten Sie das Papier beim Einführen in den Einlass an beiden Seiten fest. Stellen Sie sicher, dass Ihre Finger nicht zu nahe an den Einlass gelangen.

- Halten Sie CDs nur am äußeren Rand fest, wenn Sie sie in den Einlass einführen. Stellen Sie sicher, dass sich Ihre Finger nicht in dem Loch der CD befinden. Dies kann beim Einziehen der CD zu Verletzungen führen.
  - Halten Sie Kreditkarten an der schmalen Seite, wenn Sie sie in den Einlass schieben. Stellen Sie sicher, dass Ihre Finger nicht zu nahe an den Einlass gelangen.
1. Stellen Sie sicher, dass der Aktenvernichter ausgeschaltet ist (Schiebeschalter **8** in der Position **OFF**), bevor Sie ihn an eine Steckdose anschließen.
  2. Verbinden Sie den Netzstecker am Netzkabel **2** mit einer Steckdose.
  3. Stellen Sie den Schiebeschalter auf die Position **AUTO**. Die **READY/ON-LED** **9** leuchtet grün auf und der Aktenvernichter ist einsatzbereit.

## HINWEIS!

### Beschädigungsgefahr!

Unsachgemäßer Umgang mit dem Aktenvernichter kann zu Beschädigungen des Aktenvernichters führen.

- Verwenden Sie den Aktenvernichter nicht länger als 5 Minuten ohne Unterbrechung. Lassen Sie ihn zunächst auf Raumtemperatur abkühlen, bevor Sie ihn wieder in Betrieb nehmen.
- Stecken Sie kein feuchtes Papier in den Einlass. Es kann sich um das Schneidwerk wickeln und eine Blockierung verursachen.
- Stecken Sie kein Papier mit Büroklammern in den Aktenvernichter. Das Schneidwerk kann beschädigt werden.
- Stecken Sie nie mehr als 10 Blatt Papier gleichzeitig in den Einlass. Das Schneidwerk kann beschädigt werden.



- Der Aktenvernichter verfügt über einen Sicherheitsschalter **12**, der im aktivierten Zustand den Betrieb des Aktenvernichters stoppt. Der Sicherheitsschalter wird aktiviert, wenn der Schneidkopf **1** nicht vollständig auf dem Auffangbehälter **11** platziert ist. Wenn der Sicherheitsschalter aktiviert oder deaktiviert wird, hören Sie einen Klickton.



- Der Aktenvernichter verfügt über einen Papier-/Kreditkarten-Erkennungssensor **7** und einen CD-Erkennungssensor **5**. Der Aktenvernichter wird automatisch eingeschaltet, wenn Sie Papier oder Kreditkarten in die Mitte des Papier-/Kreditkarten-Einlasses **6** stecken. Dasselbe gilt, wenn Sie die CD in die Mitte des CD-Einlasses **4** stecken.
- Das Papier, die Kreditkarte oder CD wird automatisch eingezogen, nachdem der entsprechende Erkennungssensor aktiviert wurde. Wenn Sie zu dünnes Papier zuführen (z. B. Luftpostpapier, Durchschreibepapier oder Transparentpapier), wird der Papier-/Kreditkarten-Erkennungssensor möglicherweise nicht aktiviert. Dies ist normal und kein Defekt. Führen Sie in diesem Fall nicht einzelne, sondern mehrere Blätter zu. Beachten Sie auch, dass zu dünnes Papier schlechter eingezogen wird und somit das Schneidwerk leichter blockieren kann.
- Der Aktenvernichter wird bei Überlastung automatisch ausgeschaltet, um einen Motorschaden zu verhindern. Trennen Sie den Aktenvernichter von der Stromversorgung und lassen Sie ihn auf Raumtemperatur abkühlen, bevor Sie ihn wieder in Betrieb nehmen.

### Papier

1. Führen Sie das zu vernichtende Papier mittig in den Papier-/Kreditkarten-Einlass **6** ein (siehe **Abb. C**).
2. Der Aktenvernichter wird automatisch eingeschaltet und zieht das Papier ein. Ca. 1 bis 2 Sekunden nach dem Verarbeiten des Papiers stoppt der Aktenvernichter automatisch.

### CDs

1. Schieben Sie die zu vernichtende CD mittig in den CD-Einlass **4** (siehe **Abb. D**).
2. Der Aktenvernichter wird automatisch eingeschaltet und zieht die CD ein. Ca. 1 bis 2 Sekunden nach dem Verarbeiten der CD stoppt der Aktenvernichter automatisch.

### Kreditkarten

1. Halten Sie die Kreditkarte hochkant.
2. Schieben Sie die Kreditkarte mittig in den Papier-/Kreditkarten-Einlass **6** (siehe **Abb. E**).
3. Der Aktenvernichter wird automatisch eingeschaltet und zieht die Kreditkarte ein. Ca. 1 bis 2 Sekunden nach dem Verarbeiten der Kreditkarte stoppt der Aktenvernichter automatisch.

## Auffangbehälter leeren



### Verletzungsgefahr!

Unsachgemäßer Umgang mit dem Aktenvernichter kann zu Verletzungen führen.

– Berühren Sie das Schneidwerk nicht mit den Fingern.



Um eine ordnungsgemäße Abfallentsorgung zu gewährleisten, zerkleinern Sie Kreditkarten nur dann, wenn sich kein verarbeitetes Papier im Auffangbehälter befindet. Zerkleinern Sie Papier nur dann, wenn sich keine verarbeiteten Kreditkarten im Auffangbehälter befinden.

Leeren Sie die Auffangbehälter regelmäßig, um zu verhindern, dass Papier-, Kreditkarten- oder CD-Rückstände von unten in das Schneidwerk eingezogen werden.

1. Schalten Sie den Aktenvernichter aus (Schiebeschalter **8** auf Position **OFF**). Die **READY/ON-LED** **9** erlischt. Trennen Sie den Netzstecker **2** von der Stromversorgung.
2. Setzen Sie den Schneidkopf **1** von dem Auffangbehälter **11** ab.
3. Nehmen Sie den CD-Behälter **15** aus dem Auffangbehälter heraus.
4. Leeren Sie den Auffangbehälter und den CD-Behälter separat.
5. Setzen Sie den CD-Behälter **15** wieder in den Auffangbehälter ein. Platzieren Sie dann den Schneidkopf **1** auf dem Auffangbehälter **11** (siehe **Abb. B**). Benutzen Sie zum Anheben des Schneidkopfs die entsprechenden Tragegriffe **3** an beiden Seiten. Es ertönt ein **lautes Klicken**, wenn der Schneidkopf richtig eingerastet ist. Der Sicherheitsschalter **12** wird damit für den Normalbetrieb deaktiviert.

## Papier-, CD- oder Kreditkartenstau



### Verletzungsgefahr!

Unsachgemäßer Umgang mit dem Aktenvernichter kann zu Verletzungen führen.

– Verwenden Sie grundsätzlich keine Gegenstände zum Beheben von CD-, Kreditkarten- oder Papierstaus. Stecken Sie keine Gegenstände, beispielsweise Messer, Scheren usw. in die Einlässe.

Bei einem Papier-, CD- oder Kreditkartenstau leuchtet die **OVERHEAT-LED** **10** rot. Der Motor des Aktenvernichters wurde aufgrund zu hoher Belastung z. B. durch die Zufuhr von mehr als 10 Blättern oder mehr als einer Kreditkarte/CD überhitzt.

So beheben Sie den Stau:

1. Stellen Sie den Schiebeschalter **8** auf die Position **OFF**.
2. Lassen Sie den Aktenvernichter vollständig abkühlen. Verwenden Sie den Aktenvernichter erst nach einer Ruhezeit von mindestens 60 Minuten.
3. Stellen Sie den Schiebeschalter auf die Position **REV**. Leuchtet die **OVERHEAT-LED** weiterhin rot, ist **9** Aktenvernichter nicht ausreichend abgekühlt. Erst wenn die **READY/ON-LED** grün aufleuchtet, ist der Aktenvernichter wieder betriebsbereit. Dann läuft das Schneidwerk des Aktenvernichters rückwärts.
4. Das Papier, die Kreditkarte oder die CD werden rückwärts über den entsprechenden Einlass ausgegeben.
5. Anschließend stellen Sie den Schiebeschalter auf die Position **AUTO**. Der Aktenvernichter ist wieder einsatzbereit.

## Bei Nichtgebrauch

Wenn Sie den Aktenvernichter über einen längeren Zeitraum nicht verwenden werden, gehen Sie wie folgt vor:

1. Stellen Sie den Schiebeschalter **8** auf die Position **OFF**. Die **READY/ON-LED** **9** erlischt.
2. Trennen Sie den Netzstecker **2** von der Stromversorgung.

## Reinigung



### Stromschlaggefahr!

Eine falsche Bedienung kann einen Stromschlag verursachen.

– Schalten Sie den Aktenvernichter vor der Reinigung immer aus und trennen Sie das Netzkabel.

- Stellen Sie sicher, dass weder Wasser noch andere Flüssigkeiten in das Gehäuse gelangen.
- Tauchen Sie den Aktenvernichter und das Netzkabel nie in Wasser oder andere Flüssigkeiten.



### Verletzungsgefahr!

Unsachgemäßer Umgang mit dem Aktenvernichter kann zu Verletzungen führen.

- Der Aktenvernichter wird während des Betriebs warm. Lassen Sie den Aktenvernichter vollständig abkühlen, bevor Sie ihn reinigen.
- Berühren Sie das Schneidwerk nicht mit den Fingern.

### HINWEIS!

### Beschädigungsgefahr!

Unsachgemäßer Umgang mit dem Aktenvernichter kann zu Beschädigungen des Aktenvernichters führen.

- Verwenden Sie keine aggressiven Reinigungsmittel, Bürsten mit Metall- oder Nylonbürsten, keine scharfen oder metallischen Reinigungsutensilien wie Messer, harte Spachtel und dergleichen. Die Oberflächen des Aktenvernichters können dadurch beschädigt werden.
1. Stellen Sie den Schiebeschalter **8** auf die Position **OFF**. Die **READY/ON-LED** **9** erlischt. Trennen Sie den Netzstecker **2** von der Stromversorgung.
  2. Verwenden Sie ein trockenes oder leicht angefeuchtetes Tuch, um den Aktenvernichter von außen zu reinigen, und lassen Sie dann alle Teile gründlich trocknen.
  3. Um einen störungsfreien Betrieb zu gewährleisten, entfernen Sie regelmäßig zurückgebliebene Papier- und Kreditkartenreste oder CD-Rückstände vorsichtig von der Unterseite des Schneidkopfs **1**. Verwenden Sie dazu ein geeignetes Werkzeug (z. B. eine Bürste). Berühren Sie das Schneidwerk nicht mit den Fingern.

## Aufbewahrung

### HINWEIS!

### Beschädigungsgefahr!

Unsachgemäße Lagerung des Aktenvernichters kann zu Beschädigungen des Aktenvernichters führen.

- Lagern Sie den Aktenvernichter nie neben einer Wärmequelle.
- Knicken oder quetschen Sie das Netzkabel nicht.
- Reinigen Sie den Aktenvernichter (siehe Kapitel „Reinigung“).
- Verstauen Sie den Aktenvernichter nur im trockenen Zustand.
- Bewahren Sie den Aktenvernichter stets an einem sauberen und trockenen Ort auf, an dem er vor direkter Sonneneinstrahlung geschützt und für Kinder unzugänglich ist.
- Nutzen Sie zur Aufbewahrung die Originalverpackung.

## Störungstabelle



### Stromschlaggefahr!

Wenn Sie den Aktenvernichter selbst reparieren oder für die Reparatur ungeeignete Teile verwenden, kann sich die Stromschlaggefahr erhöhen.

- Öffnen Sie keinesfalls das Gehäuse des Aktenvernichters. Lassen Sie Reparaturen stattdessen von qualifizierten Fachkräften durchführen. Wenden Sie sich dazu an eine qualifizierte Fachwerkstatt. Bei eigenhändig durchgeführten Reparaturen oder falscher Bedienung verfallen jegliche Gewährleistungs- und Haftungsansprüche.

Einige Probleme werden möglicherweise durch geringfügige Störungen verursacht, die Sie selbst beheben können. Befolgen Sie dazu die Anweisungen in der folgenden Tabelle. Sollte sich das Problem damit nicht beheben lassen, wenden Sie sich an den Kundendienst. Reparieren Sie den Aktenvernichter nicht selbst.

Fehler	Ursache	Lösung
Die <b>OVERHEAT</b> -LED leuchtet rot auf. Der Aktenvernichter schaltet sich während des Betriebs aus.	Dem Aktenvernichter wurde zu viel Papier oder mehr als eine Kreditkarte/CD gleichzeitig zugeführt. Der Aktenvernichter wurde überlastet und ist dadurch überhitzt.	<ol style="list-style-type: none"> <li>1. Stellen Sie den Schiebescalter auf die Position <b>OFF</b>.</li> <li>2. Benutzen Sie den Aktenvernichter erst nach einer Ruhezeit von mindestens 60 Minuten.</li> <li>3. Stellen Sie den Schiebescalter auf die Position <b>REV</b>. Das Schneidwerk läuft rückwärts und schiebt das Papier, die Kreditkarte oder die CD zurück aus dem entsprechenden Einlass heraus.</li> <li>4. Reduzieren Sie die Papier-, Kreditkarten- oder CD-Menge und schalten Sie wieder auf <b>AUTO</b>.</li> <li>5. Detaillierte Informationen entnehmen Sie dem Kapitel „Papier-, CD- oder Kreditkartenstau“.</li> </ol>
	Der Aktenvernichter wurde länger als die angegebene Nennbetriebszeit von 5 Minuten betätigt.	<ol style="list-style-type: none"> <li>1. Stellen Sie den Schiebescalter auf die Position <b>OFF</b>.</li> <li>2. Benutzen Sie den Aktenvernichter erst nach einer Ruhezeit von mindestens 60 Minuten.</li> </ol>

Fehler	Ursache	Lösung
Beim Zuführen von Papier startet der Aktenvernichter nicht.	Möglicherweise wurde das Papier schräg zugeführt. Daher wurde der Erkennungssensor nicht aktiviert.	Stecken Sie das Papier korrekt in den Einlass.
	Das Papier ist zu dünn, zu weich oder zu stark zerknittert, um den Erkennungssensor zuverlässig zu aktivieren.	<ol style="list-style-type: none"> <li>1. Stellen Sie den Schiebescalter auf die Position <b>REV</b> und ziehen Sie das Papier aus dem Einlass.</li> <li>2. Falten Sie das Papier und führen Sie es erneut zu.</li> </ol>
Der Aktenvernichter startet nicht.	Der Sicherheitsschalter ist aktiviert.	Stellen Sie sicher, dass der Schneidkopf korrekt auf dem Auffangbehälter positioniert ist bis ein Klickton ertönt.

## Technische Daten

Modell:	DR-S4
Netzspannung:	220–240 V-, 50 Hz
Leistungsaufnahme:	300 W; 1,3 A
Schutzklasse:	II 
Sicherheitsklasse:	P-4 (gemäß DIN 66399)
Gewicht:	ca. 5 kg
Abmessungen (B × T × H):	ca. 353 × 210 × 423 mm
Arbeitsbreite:	220 mm (DIN A4)
Schnitttyp:	Kreuzschnitt
Schnittgeschwindigkeit:	ca. 2 m/Min. für ein Blatt mit 80 g/m <sup>2</sup>
	ca. 1,5 m/Min. für zehn Blatt mit 80 g/m <sup>2</sup>
	ca. 1 m/Min. für eine Kreditkarte
	ca. 3,5 m/Min. für eine CD
Behältervolumen:	20 Liter (Papier/Kreditkarte)
	0,5 Liter (CD)
Max. Schnittkapazität pro Zyklus:	10 Blatt (80 g/m <sup>2</sup> ), 1 Kreditkarte, 1 CD
Streifenabmessungen:	5 × 16 mm



## Konformitätserklärung

Nennbetriebszeit:	5 Min.
Nennruhezeit:	60 Min.
Geräuschentwicklung:	ca. 70 dB
Betriebstemperatur:	10–25 °C
Automatische Start/Stopp-Funktion:	ja

Technische Änderungen vorbehalten.

## Konformitätserklärung



Die EU-Konformitätserklärung kann über die auf der Garantiekarte angeführten Adresse angefordert werden.

## Entsorgung

### Verpackung entsorgen



Entsorgen Sie die Verpackung sortenrein. Geben Sie Pappe und Karton zum Altpapier, Folien in die Wertstoff-Sammlung.

### Altgerät entsorgen

(Anwendbar in der Europäischen Union und anderen europäischen Staaten mit Systemen zur getrennten Sammlung von Wertstoffen.)



#### Altgeräte dürfen nicht in den Hausmüll!

Sollte der Aktenvernichter einmal nicht mehr benutzt werden können, so ist jeder Verbraucher **gesetzlich verpflichtet, Altgeräte getrennt vom Hausmüll**, z. B. bei einer Sammelstelle seiner Gemeinde / seines Stadtteils, abzugeben. Damit wird gewährleistet, dass Altgeräte fachgerecht verwertet und negative Auswirkungen auf die Umwelt vermieden werden. Deswegen sind Elektrogeräte mit dem hier abgebildeten Symbol gekennzeichnet.

## GARANTIE KART E

### Aktenvernichter DR-S4

Bitte den Kaufbeleg und diese Garantiekarte ausgefüllt dem Gerät beilegen!

2 Jahre  
GARANTIE

### Kundendaten

Name, Vorname:

Straße, Hausnr.:

PLZ, Ort:

Land:

Telefonnr. mit Landesvorwahl:

E-Mail:

### Fehlerbeschreibung:

Kaufdatum:

Datum/Unterschrift:

### Hinweis:

Bei Inanspruchnahme der Garantieleistung müssen dem defekten Gerät die Garantiekarte und der Kaufbeleg unbedingt beigelegt werden sowie nach Möglichkeit eine detaillierte Fehlerbeschreibung. Nachträglich eingesandte Garantiekarten können nicht anerkannt werden.

### Kundendienst NL:

**Telefonnummer:** +31 (0)294-787123, Mon-Fri 8am-12am

**Adresse:** 123inkt.nl, Nieuw Walden 56, 1394PC Nederhorst den Berg, Nederland

**E-Mail-Adresse** klantenservice@123inkt.nl

**Website:** www.123inkt.nl

### Kundendienst BE:

**Telefonnummer:** +32 (0)9 39 64 123, Mo und Do: 8.00-21.00 Uhr. Di, Mi und Fr: 8.00-17.30 Uhr.

**Adresse:** 123inkt.be B.V., Rijvisschestraat 118, boîte 2, 9052 Gand, Belgique

**E-Mail-Adresse** service-clients@123encre.be

**Website:** www.123encre.be



# ENG | DR-S4

## user manual

## Contents

<b>Package contents</b> .....	<b>3</b>
Components.....	5
<b>Assembly</b> .....	<b>6</b>
<b>Use</b> .....	<b>7</b>
<b>General information</b> .....	<b>8</b>
Reading and storing the user manual.....	8
Proper use.....	8
Explanation of symbols.....	8
<b>Safety</b> .....	<b>10</b>
Explanation of symbols and notes.....	10
General safety instructions.....	11
<b>First use</b> .....	<b>15</b>
Checking the paper shredder and package contents.....	15
Assembling the paper shredder.....	15
<b>Shredding</b> .....	<b>16</b>
Paper.....	17
CDs.....	18
Credit cards.....	18
<b>Emptying the waste bins</b> .....	<b>18</b>
<b>Paper, CD or credit card jam</b> .....	<b>19</b>
<b>When not in use</b> .....	<b>19</b>
<b>Cleaning</b> .....	<b>20</b>
<b>Storage</b> .....	<b>21</b>
<b>Troubleshooting</b> .....	<b>21</b>
<b>Technical data</b> .....	<b>23</b>
<b>Declaration of conformity</b> .....	<b>24</b>
<b>Disposal</b> .....	<b>24</b>
Disposing of the packaging.....	24
Disposing of the old appliances.....	24
<b>Warranty card</b> .....	<b>26</b>



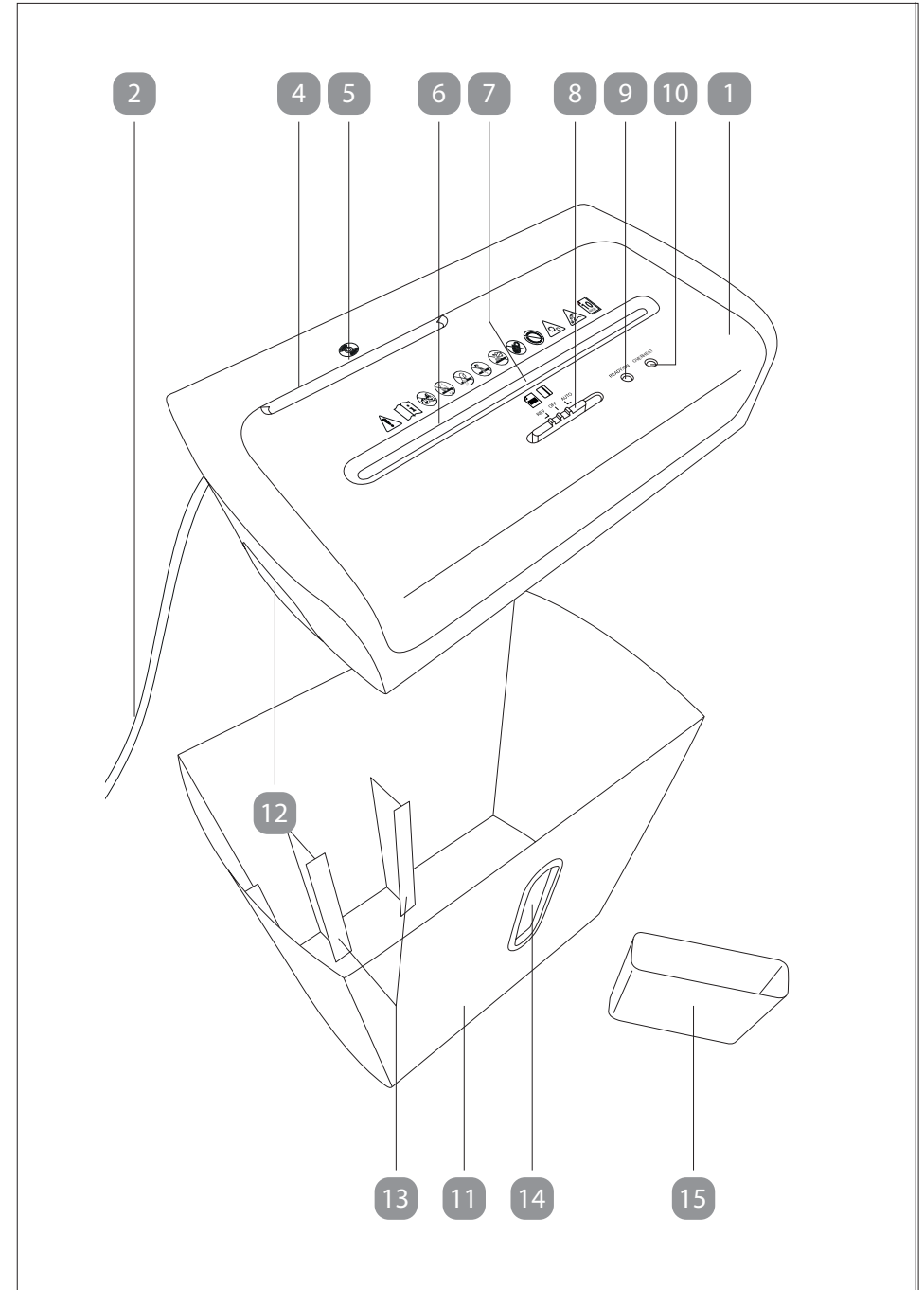
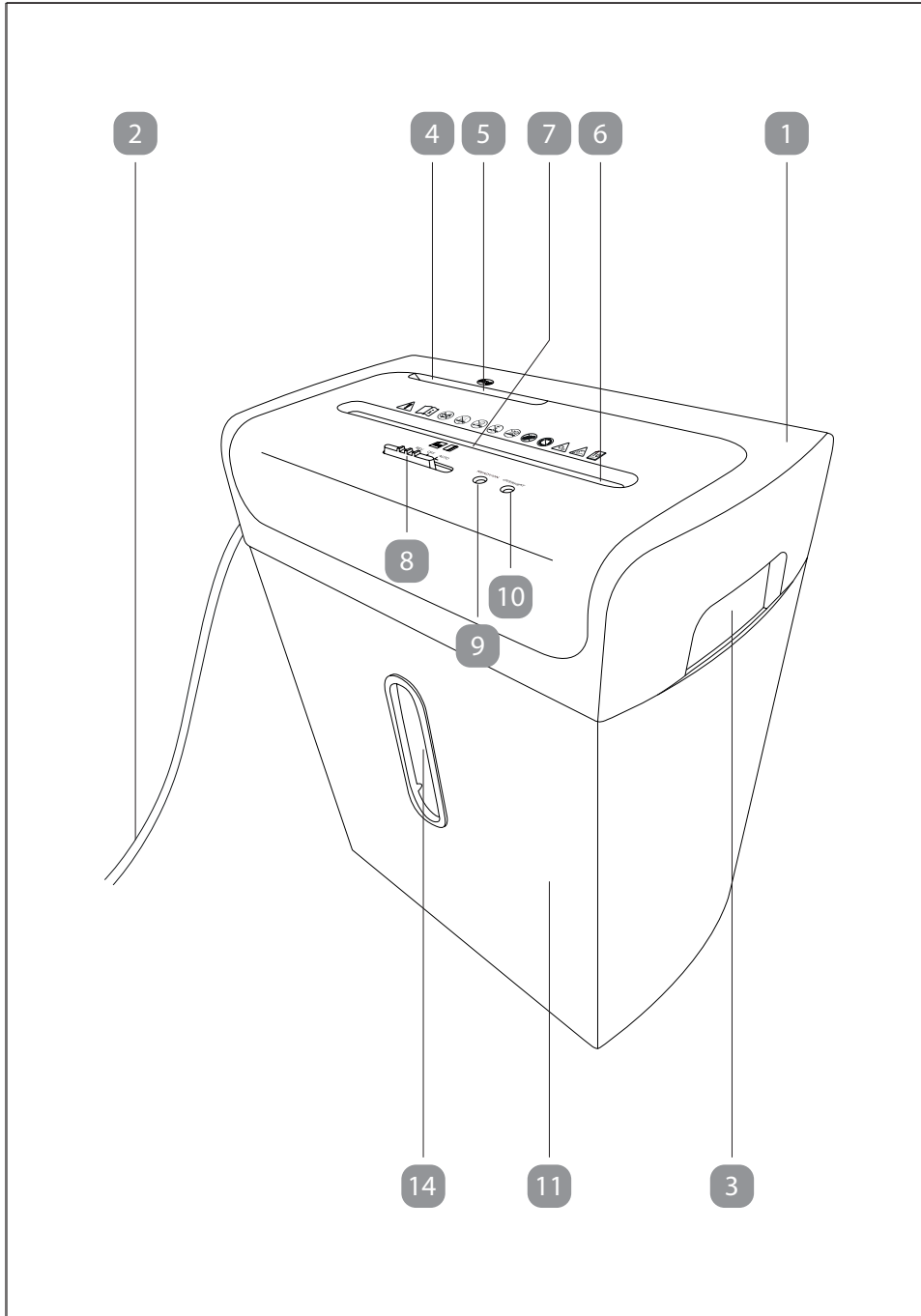

## Components

- 1 Cutting unit
- 2 Power cord with power plug
- 3 Carrying handles for cutting unit, 2x
- 4 CD feed slot
- 5 CD detection sensor (built-in)
- 6 Paper/credit card feed slot
- 7 Paper/credit card detection sensor (built-in)
- 8 Slide switch (**REV/OFF/AUTO**)
- 9 **READY/ON**-LED
- 10 **OVERHEAT**-LED
- 11 Paper/credit card waste bin
- 12 Safety switch (built-in)
- 13 Guide rails for CD waste bin, 2x
- 14 Viewing window
- 15 CD waste bin
- 16 Bridge for Safety Switch

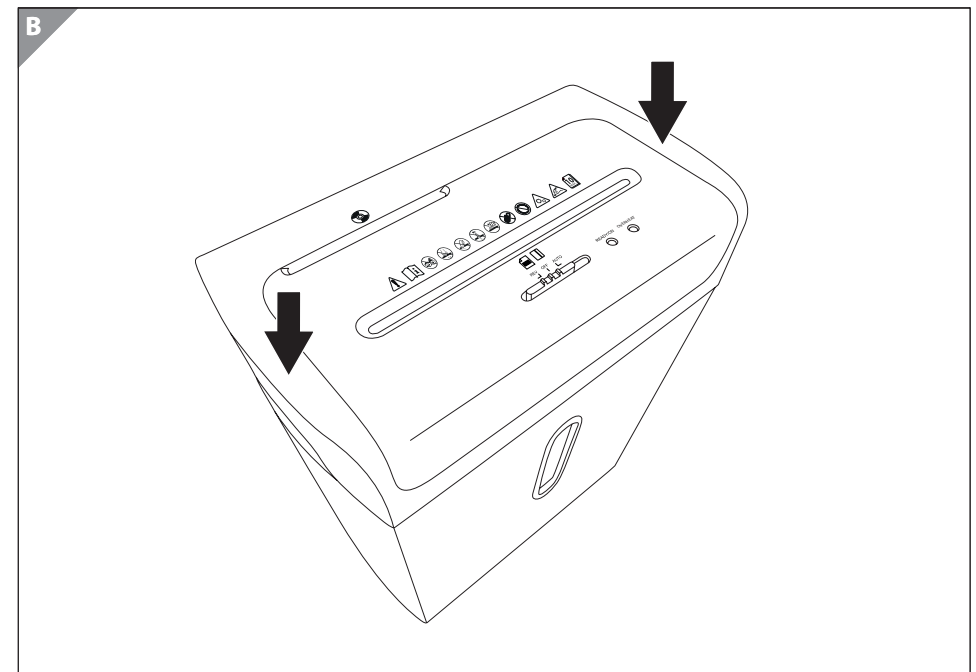
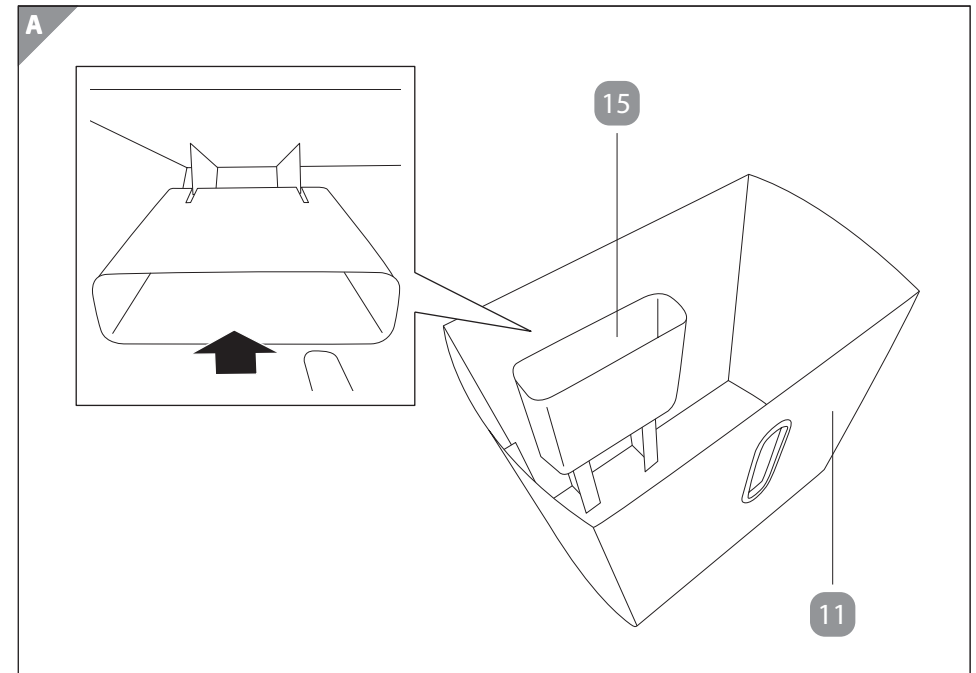

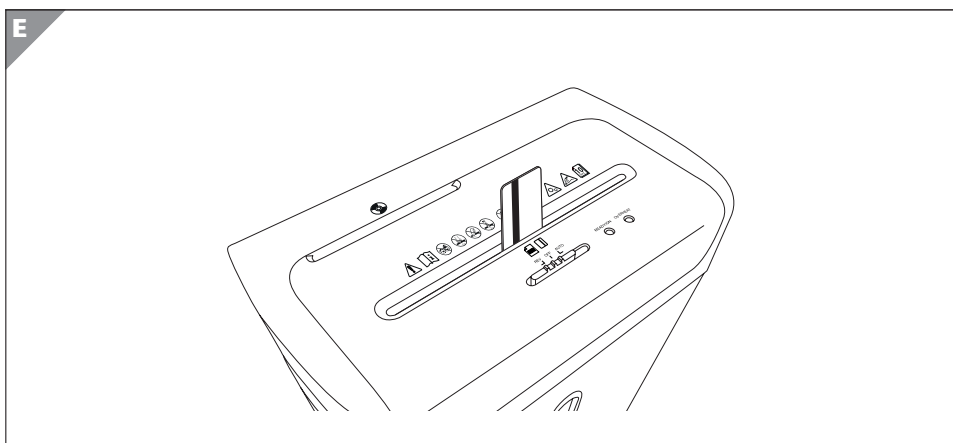
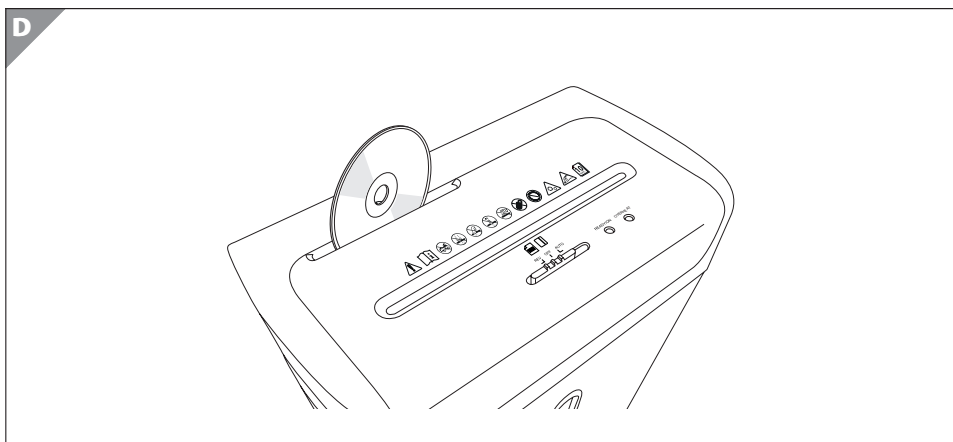
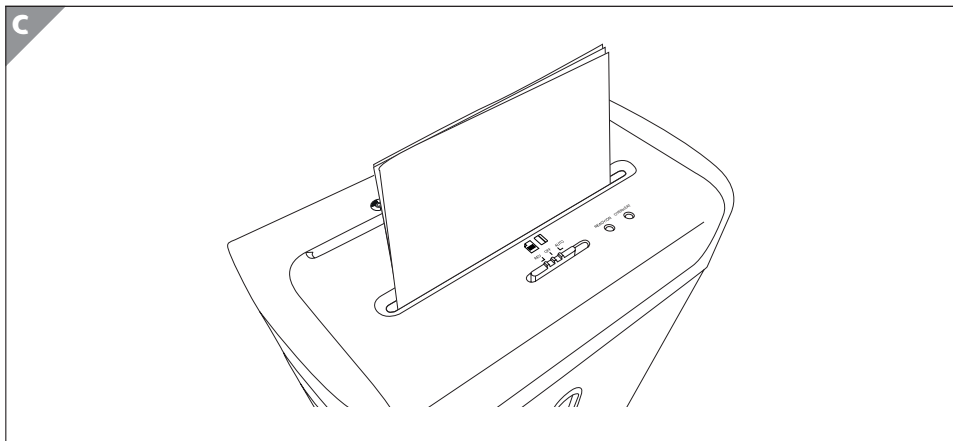

## General information

### Reading and storing the user manual



This user manual accompanies this cross cut paper shredder (hereafter referred to as “paper shredder”) and contains important information on setup and handling.

Before using the paper shredder, read the user manual carefully. This particularly applies to the safety instructions. Failure to do so may result in personal injury or damage to the paper shredder.

Store the user manual for further use. Make sure to include this user manual when passing the paper shredder on to third parties.

The user manual is based on the standards and rules in force in the European Union. When abroad, you must also observe country-specific guidelines and laws.

You can request a PDF copy of the operating instructions from customer services.

### Proper use

The paper shredder is exclusively designed for shredding paper, CDs and credit cards. Only use the paper shredder as described in this user manual. Any other use is considered improper and may result in damage to property or personal injury. The paper shredder is not a children's toy.

The manufacturer or vendor cannot be held liable for damages incurred through improper or incorrect use.

### Explanation of symbols

The following symbols are used on the product, in the user manual or on the packaging.



Declaration of conformity (see chapter “Declaration of conformity”): Products labelled with this symbol meet all applicable provisions of the European Economic Area.



The symbol indicates that the product is of CLASS II (double insulated) construction. It does not require a safety connection to electrical earth (ground).

Only use the paper shredder in indoor areas.



Important safety information.



Read the instruction manual carefully before using the paper shredder for the first time and keep it for later reference.



Keep children away from the paper shredder.  
Do not allow children to use the paper shredder!



Never insert your fingers into the feed slot.



Keep long hair, loose clothing, jewellery, etc. away from the feed slot.



Do not spray oil or other lubricants into the feed slot.  
Do not use any spray cans/aerosols in the vicinity of the device!



Do not insert any paper clips or staples in the feed slot!



This symbol indicates a risk of injury from moving parts.  
Do not touch any moving parts, such as the cutting blade, during operation.



Sharp edges, do not touch.



Do not feed more than 10 sheets of paper simultaneously into the feed slot.



Feed slot for CDs/DVDs/Blu-rays. Only insert one CD/DVD/Blu-ray into the feed slot at a time.



Feed slot for paper.



Feed slot for credit cards. Only insert one credit card into the feed slot at a time.

**REV**

Slide switch **8** to **REV**: The **READY/ON LED 9** turns green. The cutting blades of the paper shredder run in reverse direction. The paper, credit card or CD are discharged backwards through the respective feed slot.

**OFF**

Slide switch **8** to **OFF**: The **READY/ON LED 9** turns off. The cutting blades stop and the paper shredder switches off.

**AUTO**

Slide switch **8** to **AUTO**: The **READY/ON LED 9** turns green. The paper shredder is switched on and ready for operation.

## Safety

### Explanation of symbols and notes

The following symbols and signal words are used in this user manual.



This signal symbol / word designates a hazard with moderate risk, which may result in death or severe injury if not avoided.



This signal symbol / word designates a hazard with low risk, which may result in minor or moderate injury if not avoided.



This signal word warns of possible damage to property.



This symbol provides useful additional information on assembly or operation.

## General safety instructions



### Risk of electric shock!

A faulty electrical installation, excessive line voltage or incorrect operation may result in an electric shock.

- Only connect the paper shredder in indoor areas and only to a properly installed 220–240 V~ socket.
- Only connect the paper shredder to an easily accessible outlet near the equipment so that you can quickly disconnect it from the grid in case of a failure.
- Do not operate the paper shredder if it exhibits visible damages or if the power cord or plug is defective.
- If the power cord of the paper shredder is damaged, the manufacturer, its customer service team or a person with similar qualifications must replace it.
- Do not open the housing; instead, have a qualified professional perform repairs. To do so, contact the customer service indicated on the warranty card. Liability and warranty claims are waived in the event of repairs performed by the user, improper connection or incorrect operation.
- Only parts that comply with the original device data may be used for repairs. This device contains electrical and mechanical parts which are essential for providing protection against sources of danger.
- The paper shredder must not be operated with an external timer or separate remote control system.
- Do not immerse the paper shredder or power cord in water or other liquids.
- Never touch the power plug with wet or damp hands.
- Do not use the paper shredder if you are standing on a wet floor, or if your hands or the paper shredder are/is wet.

- Do not pull the power plug out of the outlet by the cord; instead, always do so by taking hold of the power plug.
- Never move, pull, or carry the paper shredder by its power cord.
- Keep the paper shredder and power cord away from open flames and hot surfaces.
- Lay the power cord so that it does not pose a tripping hazard.
- Do not fold the power cord and do not lay it over sharp edges.
- Do not bend the power cable and do not wrap it around the paper shredder, as this may lead to a broken cable.
- Only use the paper shredder indoors. Do not use the paper shredder in damp rooms.
- Never store the paper shredder such that there is a risk of it falling into a tub or sink.
- Never reach to retrieve an electrical device if it has fallen into water. In such a case, immediately disconnect the power plug.
- Never insert any objects but paper, CDs or credit cards in the paper shredder.
- Always switch the paper shredder off and pull the power plug out of the outlet when you are not using the paper shredder, before you clean the paper shredder, if a fault occurs, in the event of a storm.



**Danger for children and persons with impaired physical, sensory or mental capacities (e.g. partially disabled persons, older persons with reduced physical and/or mental capacities) or lack of experience and knowledge (e.g. older children).**

- If they are supervised or have been instructed in how to safely use the paper shredder and have understood the risks associated with operating it, this paper shredder may be used

by persons with impaired physical, sensory or mental capacities or those lacking experience and knowledge. Cleaning and user maintenance must not be performed by unsupervised children.

- Make sure children do not play with the paper shredder. It is not a children's toy.
- Do not allow children to use the paper shredder. Keep children away from the paper shredder and power cord.
- Do not leave the paper shredder unattended while in operation.
- Make sure that children do not play with the plastic wrapping. They may get caught in it when playing and suffocate.
- Keep the paper shredder away from pets.
- Clearly advise other users of the risks.



### **Risk of injury!**

Handling the paper shredder improperly may result in injury.

- Do not reach into the feed slots with your hands.
- Keep long hair away from the feed slots.
- Keep ties, scarves, loose clothing, and long necklaces or bracelets well away from the feed slots.
- Keep the feed slots away from aerosols.
- Only hold the CD by the outer edge when inserting into the feed slot. Make sure that your finger is not in the CD hole. This can cause injury when the CD is drawn in.
- Set up the paper shredder in the vicinity of a properly installed outlet. The outlet must be freely accessible.
- Regularly remove any shredded paper, credit card and CD residue from the bottom of the cutting mechanism using a suitable tool (e.g. a brush).

- Always switch the paper shredder off and unplug the power plug before emptying the waste bins.
- While emptying the waste bins, sharp and pointed parts of the cutting unit become touchable. Operate carefully.
- Only use the paper shredder when it is fully and correctly assembled.



### **Risk of damage!**

Improper handling of the paper shredder may result in damage to the paper shredder.

- Do not operate the paper shredder for longer than 3 minutes without interruption. Allow it to cool down to room temperature first before restarting operation.
- Do not drop paper clips or staples into the feed slots.
- Both cutting blades will rotate when one is activated by the respective detection sensor. Make sure that there are no objects close to the feed slot which is not in use.
- Do not compress the shredded paper in the waste bin with your hands or feet. The pressure could damage the waste bin.
- Only insert paper or credit cards, but not other items into the paper/credit card feed slot.
- Only insert CDs, but not other items into the CD feed slot.
- Do not insert more than one CD or more than one credit card into the feed slot at the same time. The cutting unit could be irreparably damaged.
- Empty the waste bins at regular intervals. If it overfills there is danger that shredded paper, credit cards and CDs residue will be drawn up from underneath into the respective shredding system.



## First use

### Checking the paper shredder and package contents

#### NOTICE!

#### Risk of damage!

If you are not cautious when opening the packaging with a sharp knife or other pointed objects, you may easily damage the paper shredder.

– Be very careful when opening the packaging.

1. Take the paper shredder out of the packaging.
2. Check whether the paper shredder or individual parts exhibit damages. If this is the case, do not use the paper shredder. Contact the manufacturer using the e-mail address specified on the warranty card.
3. Check to make sure that the delivery is complete.

### Assembling the paper shredder



#### Risk of injury!

Handling the paper shredder improperly may result in injury.

- Do not connect the paper shredder to an outlet during assembly.
- The cutting unit of the paper shredder contains sharp edges. Be very careful when assembling the paper shredder.

1. Place the paper/credit card waste bin **11** in front of you. The transparent viewing window **14** is facing you (see **fig. A**).
2. Subsequently insert the CD waste bin **15** in the paper/credit card waste bin. Slide the CD waste bin onto the guide rails **13** inside the waste bin (see **fig. A**).
3. Put the cutting unit **1** on the paper/credit card waste bin (see **fig. B**). Use the carrying handles **3** on both sides to lift the cutting unit. A **loud click sound** is heard, when the cutting unit is positioned correctly on the paper/credit card

waste bin. The sound indicates that the safety switch **12** has been deactivated for normal operation.

4. The paper shredder is successfully assembled and ready for use.

## Shredding



#### Risk of injury!

Handling the paper shredder improperly may result in injury.

- Hold the paper by both sides when inserting into the feed slot. Make sure that your fingers do not get too close to the feed slot.
  - Only hold the CD by the outer edge when inserting into the feed slot. Make sure that your finger is not in the CD hole. This can cause injury when the CD is drawn in.
  - Hold the credit card by its narrow side when inserting into the feed slot. Make sure that your fingers do not get too close to the feed slot.
1. Make sure that the paper shredder is switched off (slide switch **8** at the **OFF** position) before plugging it into a socket.
  2. Connect the power plug with the power cord **2** to a socket.
  3. Set the slide switch to the **AUTO** position. The **READY/ON** LED **9** turns green and the paper shredder switches on.

#### NOTICE!

#### Risk of damage!

Improper handling of the paper shredder may result in damage to the paper shredder.

- Do not operate the paper shredder for longer than 3 minutes without interruption. Allow it to cool down to room temperature first before restarting operation.

- Do not feed damp paper into the feed slot. It could wrap around the cutting unit and cause a blockage.
- Do not feed paper with paper clips. This could damage the cutting unit.
- Do not feed more than 10 sheets of paper simultaneously into the feed slot. This could damage the cutting unit.



- The paper shredder is equipped with a safety switch (12), which stops the operation of the paper shredder when it is activated. The safety switch is activated when the cutting unit (1) is not fully inserted into the paper/credit card waste bin (11). You will hear a click sound when the safety switch is activated or deactivated.
- The paper shredder is equipped with a paper/credit card detection sensor (7) and a CD detection sensor (5). The paper shredder switches on automatically only when you insert paper or credit cards at the centre of the paper/credit card feed slot (6). The same applies when you insert the CD at the centre of the CD feed slot (4).
- The paper, credit card or CD is drawn in automatically after activating the respective detection sensor. If you feed in paper that is too thin (e.g. airmail, carbon copy or tracing paper), the paper/credit card detection sensor may not be activated. This is normal and not a defect. In this case, do not feed in single sheets, but multiple sheets. Also note that excessively thin paper is difficult to feed and can thus more easily jam in the cutting unit.
- The paper shredder will automatically switch off in case of overload to prevent damage to the motor. Disconnect the paper shredder from the power supply and let it cool down to room temperature before putting it back to use.

## Paper

1. Feed the paper to be shredded centrally into the paper/credit card feed slot (6) (see fig. C).
2. The paper shredder automatically switches on and draws in the paper. Approx. 1–2 seconds after processing the paper, the paper shredder will automatically stop.

## CDs

1. Push the CD to be shredded centrally into the CD feed slot (4) (see fig. D).
2. The paper shredder switches on automatically and draws in the CD. Approx. 1–2 seconds after processing the CD, the paper shredder will automatically stop.

## Credit cards

1. Hold the credit card upright.
2. Slide the credit card centrally into the paper/credit card feed slot (6) (see fig. E).
3. The paper shredder switches on automatically and draws in the credit card. Approx. 1–2 seconds after processing the credit card, the paper shredder will automatically stop.

## Emptying the waste bins



### Risk of injury!

Handling the paper shredder improperly may result in injury.

- Do not touch the cutting unit with your fingers.



For proper waste disposal, shred credit cards only when there is no processed paper, and shred paper only when there are no processed credit cards in the paper/credit card waste bin.

Empty the waste bins regularly to avoid paper, credit card, or CD residues being drawn into the cutting unit from underneath.

1. Switch off the paper shredder (slide switch (8) at the **OFF** position). The **READY/ON** LED (9) turns off. Unplug the power cord (2) from the outlet.
2. Remove the cutting unit (1) from the paper/credit card waste bin (11).
3. Remove the CD waste bin (15) from the paper/credit card waste bin.
4. Empty the paper/credit card and CD waste bins separately.
5. Place the CD waste bin (15) in the paper/credit card waste bin. Afterwards place the cutting unit on the waste bin (11) (see fig. B). Use the carrying handles (3) on both sides to lift the cutting unit (1). A **loud click sound** is heard, when the cutting unit is positioned correctly on the paper/credit card waste bin. The sound indicates that the safety switch (12) has been deactivated for normal operation.

## Paper, CD or credit card jam



### Risk of injury!

Handling the paper shredder improperly may result in injury.

- Never use objects of any kind to clear jammed CDs, credit cards or paper. Do not insert objects such as knives, scissors etc. into the feed slots.

If there is a paper, CD or credit card jam, the **OVERHEAT** LED **10** turns red. The shredder's motor has overheated because of the excessive load, e.g. by inserting more than 10 sheets or more than one credit card/CD at a time.

To clear a jam:

1. Set the slide switch **8** to the **OFF** position.
2. Allow the paper shredder to cool down completely. Only use the paper shredder again after waiting for at least 60 minutes.
3. Move the slide switch to the **REV** position. If the **OVERHEAT** LED continues to be red, the paper shredder has not cooled down sufficiently. The shredder is only ready for use again when the **READY/ON** LED **9** turns green. The cutting blades of the paper shredder then run in the reverse direction.
4. The paper, credit card or CD are discharged backwards through the respective feed slot.
5. Then move the slide switch to the **AUTO** position. The paper shredder is ready for use again.

### When not in use

If you will not be using the paper shredder for an extended period of time, proceed as follows:

1. Set the slide switch **8** to the **OFF** position. The **READY/ON** LED **9** turns off.
2. Unplug the power cord **2** from the outlet.

## Cleaning



### Risk of electric shock!

Incorrect operation may result in an electric shock.

- Always switch off the paper shredder and unplug the power cord before cleaning.
- Make sure that no water or other fluids penetrate the housing.
- Never immerse the paper shredder and power cord in water or other fluids.



### Risk of injury!

Handling the paper shredder improperly may result in injury.

- The paper shredder will get warm during operation. Allow the paper shredder to cool down to room temperature completely before cleaning.
- Do not touch the cutting unit with your fingers.

### NOTICE!

### Risk of damage!

Improper handling of the paper shredder may result in damage to the paper shredder.

- Do not use any aggressive cleaners, brushes with metal or nylon bristles, sharp or metallic cleaning utensils such as knives, hard scrapers and the like. They could damage the surfaces of the paper shredder.

1. Set the slide switch **8** to the **OFF** position. The **READY/ON** LED **9** turns off. Unplug the power cord **2** from the outlet.
2. To clean the exterior of the paper shredder use a dry or slightly moist cloth and then thoroughly dry all parts.
3. For trouble-free operation, regularly and carefully remove any remaining scraps of paper, credit card, or CD residues from the bottom of the cutting unit **1**. Use a suitable tool (e.g. brush) for this purpose. Do not touch the cutting unit with your fingers.

## Storage

### NOTICE!

### Risk of damage!

Improper storing of the paper shredder may result in damage to the paper shredder.

- Never store the paper shredder next to a heat source.
- Do not fold or crush the power cable.
- Clean the paper shredder (see chapter “Cleaning”).
- Only store the paper shredder if it is dry.
- Always store the paper shredder in a clean, dry area that is protected from direct sunlight and is not accessible for children.
- Use the original packaging for storage.

## Troubleshooting



### Risk of electric shock!

Repairing the paper shredder yourself or using unsuitable parts for repair may increase the risk of electric shock.

- Do not open the housing of the paper shredder; instead, have qualified professionals perform any repairs. Contact the custo-

mer service indicated on the warranty card. Liability and warranty claims are waived in the event of repairs performed by the user or incorrect operation.

Some problems may be caused by minor faults that you can fix yourself. To do so, follow the instructions in the following table. If it is still not possible to resolve the problem, contact customer service. Do not repair the paper shredder yourself.

Problem	Cause	Solution
The <b>OVERHEAT</b> LED turns red. The paper shredder switches off during operation.	Too much paper or more than one credit card/CD was inserted into the paper shredder at the same time. The paper shredder has been overloaded and has overheated as a result.	<ol style="list-style-type: none"> <li>1. Move the slide switch to the <b>OFF</b> position.</li> <li>2. Only use the paper shredder again after waiting for at least 60 minutes.</li> <li>3. Move the slide switch to the <b>REV</b> position. The cutting blades run in the reverse direction and push the paper, credit card or CD back out the corresponding slot.</li> <li>4. Reduce the amount of paper, credit cards or CDs and switch to <b>AUTO</b> again.</li> <li>5. For detailed information, see “Paper, CD or credit card jam”.</li> </ol>
	The paper shredder has been used for more than the specified nominal operating time of 3 minutes.	<ol style="list-style-type: none"> <li>1. Move the slide switch to the <b>OFF</b> position.</li> <li>2. Only use the paper shredder again after waiting for at least 60 minutes.</li> </ol>
The paper shredder does not start when feeding in paper.	The paper may have been inserted at an angle the detection sensor is thus not activated.	Correctly insert the paper into the feed slot.

Problem	Cause	Solution
The paper shredder does not start when feeding in paper.	The paper is too thin, too soft or too creased to reliably activate the detection sensor.	1. Set the slide switch to <b>REV</b> position and pull the paper out of the feed slot. 2. Fold the paper and feed it again.
The paper shredder does not start.	The safety switch is activated.	Make sure the cutting unit is positioned correctly on the paper/credit card waste bin until a click sound is heard.

## Technical data

Model:	DR-S4
Input voltage:	220–240 V~; 50 Hz
Power consumption:	300 W; 1.3 A
Protection class:	II □
Safety class:	P-4 (according to DIN 66399)
Weight:	approx. 5 kg
Dimensions (W × D × H):	approx. 353 × 210 × 423 mm
Working width:	220 mm (A4)
Cutting method:	cross cut
Cutting speed:	approx. 2 m/min. for one 80 g/m <sup>2</sup> sheet approx. 1.5 m/min. for ten 80 g/m <sup>2</sup> sheets approx. 1 m/min. for one credit card approx. 3.5 m/min. for one CD
Bin volume:	20 litres (paper/credit card) 0.5 litres (CD)
Max. cutting capacity per cycle:	10 sheets (80 g/m <sup>2</sup> ), 1 credit card, 1 CD
Strip dimensions:	5 × 16 mm
Continuous operation time:	3 min.
Idle time:	60 min.
Noise level:	approx. 70 dB
Operation temperature:	10–25 °C
Automatic start/stop function:	yes

Technical changes reserved.

## Declaration of conformity

 You can request a copy of the EU declaration of conformity from the address stated on the warranty card.

## Disposal

### Disposing of the packaging



Sort the packaging before you dispose of it. Dispose of paperboard and cardboard with the recycled paper service and wrappings with the appropriate collection service.

### Disposing of the old appliances

(Applicable in the European Union and other European countries with separate collection systems of recyclable materials.)



#### Old appliances may not be disposed of in the household waste!

Should the paper shredder no longer be capable of being used at some point in time, **dispose of it in accordance with the regulations in force in your city or county.** This ensures that old appliances are recycled in a professional manner and also rules out negative consequences for the environment. For this reason, electrical equipment is marked with the symbol shown here.

## WARRANTY CARD

### Cross cut paper shredder DR-S4

Please complete this warranty card and enclose it with the machine together with your proof of purchase.



#### Customer data:

Surname, first name: \_\_\_\_\_

Street, number: \_\_\_\_\_

Postcode, town: \_\_\_\_\_

Country: \_\_\_\_\_

Telephone number with international dialling code: \_\_\_\_\_

E-mail: \_\_\_\_\_

#### Description of fault:

Date of purchase: \_\_\_\_\_

Date/signature: \_\_\_\_\_

#### Note:

To claim the warranty, the warranty card and the proof of purchase must be included with the machine as well as a detailed description of the fault wherever possible. Warranty cards sent separately afterwards will not be accepted.

#### Customer Service:

**Phone number:**

+31 (0)294-787123, Mon-Fri 8am-12am

**Address:**

123inkt.nl, Nieuw Walden 56, 1394 PC Nederhorst den Berg, Nederland

**E-mail address:**

klantenservice@123inkt.nl

**Website:**

www.123inkt.nl



**123inkt.nl**

Nieuw Walden 56,  
1394 PC Nederhorst den Berg,  
Nederland

